



PREFEITURA MUNICIPAL DE MARAU/RS

PROCESSO Nº 1563/2010

EDITAL DE PREGÃO PRESENCIAL N.º 83/2010

Aquisição de móveis sob medida para atender necessidades do Gabinete do Prefeito, Secretaria Municipal de Administração, Fazenda e Planejamento, Secretaria Municipal de Educação (EMEF) e Secretaria Municipal de Saúde (Epidemiologia)

O **MUNICÍPIO DE MARAU**, pessoa jurídica de Direito Público interno, estabelecida na Rua Irineu Ferlin, 355, na cidade de Marau - RS, nos termos da Lei 10.520 de 17 de julho de 2002 e Decreto Municipal nº 3.930, de 22 de agosto de 2005, com aplicação subsidiária da Lei Federal n.º 8.666/93, de 21 de junho de 1993, e alterações, torna público o presente Edital aos que virem ou dele tomarem conhecimento que se encontra aberta a Licitação na modalidade de **PREGÃO PRESENCIAL**, do tipo "Menor preço", conforme descrição abaixo relacionada, onde se reunirão o Pregoeiro e a Equipe de Apoio designados pela Portaria 191/2009, para o *credenciamento e a entrega dos envelopes de Proposta e Documentação*, no Setor de Licitações **até dia 29 de Julho de 2010 as 09:00 horas**, quando se dará o início do certame, nos seguintes termos:

1.0 OBJETIVO: Constitui objeto da presente Licitação a *Aquisição de móveis sob medida para atender necessidades do Gabinete do Prefeito, Secretaria Municipal de Administração, Fazenda e Planejamento, Secretaria Municipal de Educação (EMEF) e Secretaria Municipal de Saúde (Epidemiologia)*, conforme descrição.

Item	Qty	Un	Cód.	Descrição
1	2	un	16959	Armário em aglomerado cerejeira, 18mm, com duas portas e 2 prateleiras internas, medindo 1,60x1,00x0,42cm, sem chave
2	1	un	16960	Mesa reta para atendimento, de 1,00m de comprimento, 0,60m de profundidade e 0,75m de altura, com pés de ferro, tampo em cerejeira, 18mm
3	1	un	16961	Mesa Balcão para atendimento de 4,35m de largura (frente) com meia-saia, 0,60m de profundidade e 1,84m lado direito com meia-saia, com 3 gaveteiros fixos, sem corredeiras até o chão, com 5 gavetas cada, 3 CPU's móveis, em cerejeira, 18mm
4	2	un	17169	Mesa MDF 18mm revestido o tampo em fórmica branca brilho, medindo 1,86m comp.x 0,75 larg. x 0,75 altura, estrutura em revestimento BP, com sapatas niveladoras.
5	53	un	17170	Mesa MDF 18mm revestido o tampo em fórmica branca brilho, medindo 1,60m comp.x 0,75 larg. x 0,75 altura, estrutura em revestimento BP, com sapatas niveladoras
6	1	un	17171	Mesa MDF 18mm revestido o tampo em fórmica branca brilho, medindo 1,00m comp.x 0,75 larg. x 0,75 altura, estrutura em revestimento BP, com sapatas niveladoras
7	1	un	17224	Armário 100% MDF 18mm, medindo 316x265x60cm (larg.xalt.xprof.), cor branca, puxadores em metal, pintura interna branca, 04 gavetas normais com corredeiras sem chave, 06 gavetas com corredeiras para pastas suspensas e 04 portas de correr sem chave
8	8	un	17225	Prateleira 100% MDF 18mm, medindo 148x40x0,18cm, cor branca, fixadas com mão francesa
9	9	un	17226	Prateleira 100% MDF 18mm, medindo 121x40x0,18cm, cor branca, fixadas com mão francesa
10	5	un	17227	Prateleira 100% MDF 18mm, medindo 150x40x0,18cm, cor branca, fixadas com mão francesa
11	1	un	17228	Mesa retangular em aglomerado 188mm, medindo 2,00m de comprimento, 1,20m largura e 0,75m de altura, com três estações de trabalho, com teclado retrátil individual e gavetas até o chão, com um balcão gaveteiro em um dos lados da mesa com gavetas até o chão, cor marfim com perfil em fita marfim, gavetas sem corredeiras
12	1	un	17229	Balcão de atendimento em MDF, com revestimento melamínico branco e laminado de madeira padrão freijó, medindo 1660x660x1065mm
13	1	un	17230	Gaveteiro volante em MDF, com revestimento melamínico branco, duas gavetas normais e uma para pastas suspensas, com fechamento à chave, medindo 500x550x670mm



1.1 Antes da confecção dos móveis, o Licitante Vencedor deverá entrar em contato com as Secretarias solicitantes, para definir cores e outros detalhes necessários.

1.2 Os móveis deverão ser entregues pelo Licitante Vencedor, montados e em perfeitas condições de uso, nos locais indicados no Anexo VII, livres de frete e descarga, no prazo de até **30 (trinta) dias**, contados da data da solicitação/autorização.

1.3 Os Móveis deverão ser confeccionados com materiais de primeira qualidade, tendo um bom acabamento, sem arranhões, manchas ou quaisquer outros defeitos ocasionados no momento da instalação/montagem dos mesmos.

1.4 As entregas deverão ser feitas somente nos horários em que haja expediente nas repartições municipais, quando será disponibilizado um servidor responsável que conferirá quanto à conformidade com o Edital.

1.5 A garantia mínima quanto a defeito de fabricação deverá ser de 24 (vinte e quatro) meses.

1.6 Será admitida, em todas as etapas do Pregão Presencial, a presença de **somente 01** (um) representante de cada proponente.

1.2 DA PARTICIPAÇÃO

1.2.1 Podem participar da presente licitação todos os interessados que comprovem, eficazmente, o atendimento aos requisitos estabelecidos neste Edital.

1.2.2 É vedada a participação de empresas distintas, constituídas pelos mesmos sócios, no mesmo processo licitatório, sob pena de serem consideradas inabilitadas.

2.0 DA APRESENTAÇÃO DOS ENVELOPES

2.1 Os documentos necessários à habilitação e as propostas serão recebidos pela Comissão de Licitação no dia, hora e local, mencionados no preâmbulo desta, em 02 (dois) envelopes distintos, fechados e identificados, respectivamente como de **nº 1** e **nº 2**, para o que sugere-se a seguinte inscrição:

AO MUNICÍPIO DE MARAU
PREGÃO PRESENCIAL N.º 83/2010.
ENVELOPE N.º 01 – PROPOSTA FINANCEIRA
PROPONENTE: (Nome completo da Empresa).

AO MUNICÍPIO DE MARAU
PREGÃO PRESENCIAL N.º 83/2010.
ENVELOPE N.º 02 – DOCUMENTAÇÃO
PROPONENTE: (Nome Completo da Empresa).

3.0 DA REPRESENTAÇÃO E DO CREDENCIAMENTO

3.1 A licitante deverá apresentar-se para **credenciamento** junto ao Pregoeiro, diretamente, por meio de seu representante legal, ou através de procurador regularmente constituído, que devidamente identificado e credenciado, será o único admitido a intervir no procedimento licitatório, no interesse da representada, com poderes para formulação de ofertas e lances verbais, bem como a prática dos demais atos do certame.

3.1.1 A identificação será realizada, exclusivamente, através da apresentação de documento de identidade.

3.1.2 A documentação referente ao credenciamento de que trata o item 3.1 deverá ser apresentada fora dos envelopes.



3.2 O credenciamento será feito, **até as 09:00 horas do dia 29 de Julho de 2010**, conforme segue:

3.2.1 Se **representante legal**, deverá apresentar:

- a) Instrumento público ou particular de procuração**, este com a firma do outorgante devidamente reconhecida em cartório, devendo constar o nome da empresa outorgante e também o nome do outorgado, constando ainda a indicação de amplos poderes para dar lance(s) em licitação pública; ou;
- b) Termo de Credenciamento** (Anexo V) outorgado pelos representantes legais do licitante, comprovando a existência dos necessários poderes para formulação de propostas e para prática de todos os demais atos inerentes ao certame, com assinatura reconhecida em cartório, mais;
- c) Declaração de Conformidade** (Anexo VI), dando ciência de que cumprem plenamente os requisitos de habilitação bem como a ciência e vinculação a todos os termos da presente licitação, como condição indispensável de participação, conforme disposto no inciso VII do art. 4º da Lei n.º 10.520/2002, e;
- d) Cópia do Contrato Social**, para comprovação de que quem assinou o termo tem poderes para tomar e assinar decisões para a empresa, conforme Art. 32 da Lei 8.666/93, e suas alterações, podendo ser apresentado em original, por cópia autenticada por tabelião ou por funcionário do Município ou publicação em órgão de imprensa oficial.

3.2.2 No caso de **Sócio ou Diretor** da empresa licitante deverá anexar cópia do **Contrato Social** para comprovação que tem poderes para tomar e assinar decisões para a empresa, além do **Termo de Credenciamento** e a **Declaração de Conformidade** citados acima.

3.2.3 A não apresentação do documento de Credenciamento (do representante legal), não será motivo para a desclassificação ou inabilitação do licitante. Neste caso, o representante ficará apenas impedido de se manifestar e responder pelo licitante durante os trabalhos (formular lances, negociar preços, interpor e/ou desistir de recursos).

3.3 As empresas que pretenderem se utilizar os benefícios da Lei Complementar nº 123/06, deverão apresentar **por fora dos envelopes** de Proposta e Documentação, para análise do Pregoeiro:

- a) Declaração, firmada por contador e reconhecida em cartório**, de que se enquadra como Microempresa ou Empresa de Pequeno Porte nos termos da legislação, acompanhada da Certidão de Regularidade Profissional (DECORE/DHP eletrônica) emitida via internet, no site do Conselho Regional de Contabilidade.

3.4 O não atendimento ao solicitado no item 3.3 acima, será entendido como renúncia a qualquer privilégio e a empresa receberá o mesmo tratamento dispensado às demais não beneficiadas pelo Estatuto da Microempresa.

3.5 As **Cooperativas** que tenham auferido, no ano calendário anterior, receita bruta até o limite de 2.400.000,00 (dois milhões e quatrocentos mil reais), gozarão dos benefícios previstos nos art. 42 à 45 da Lei Complementar 123/2006, disciplinados nos itens 6.13, deste edital, conforme o disposto no art. 34, da Lei 11.488, de 15 de junho de 2007, desde que também apresentem, fora dos envelopes, no momento do credenciamento, **Declaração, firmada por contador reconhecida em cartório**, de que se enquadram no limite de receita referido acima.

3.6 Cada credenciado poderá representar apenas uma empresa.

3.7 O Pregoeiro poderá, no curso da sessão pública de pregão, consultar o Cadastro da licitante, para comprovar os poderes do Credenciamento e/ou Procuração caso necessário.

3.8 **Importante.** Para exercer o direito de ofertar lances e/ou manifestar intenção de recorrer, é obrigatório a presença da licitante ou de seu representante em todas as sessões públicas referente ao certame.

3.9 O uso de telefone celular durante a sessão de lances só poderá ser usado com a permissão do Pregoeiro.



4.0 DO RECEBIMENTO E ABERTURA DOS ENVELOPES

4.1 No dia, hora e local mencionados no preâmbulo deste Edital, na presença das licitantes e demais pessoas presentes à Sessão Pública do Pregão, o Pregoeiro, inicialmente, receberá os envelopes referentes **PROPOSTAS DE PREÇO e DOCUMENTAÇÃO**, acompanhados de **DECLARAÇÃO DE CONFORMIDADE**, dando ciência de que cumprem plenamente os requisitos de habilitação bem como a ciência e vinculação a todos os termos da presente licitação, como condição indispensável de participação, conforme disposto no inciso VII do art. 4º da Lei n.º 10.520/2002.

4.2 Uma vez encerrado o prazo para entrega dos envelopes acima referidos, não será aceita a participação de nenhum licitante retardatário.

5.0 PROPOSTA DE PREÇO

5.1 As propostas deverão ser apresentadas no **ENVELOPE Nº 01**, em uma via, preenchida, sem emendas, rasuras ou entrelinhas, assinada identificada com a razão social da licitante.

5.2 A proposta deverá conter o valor em moeda corrente nacional (real), com até duas casas após a vírgula, onde estejam incluídas todas as despesas inerentes ao fornecimento do bem ora licitado, como obrigações fiscais, embalagens, instalação, carga, descarga e transporte. Também é **OBRIGATÓRIA** a informação da marca do equipamento/material (quando solicitado).

5.3 No caso de proposta que apresentar mais de uma marca/modelo (no mesmo produto/item) esse "item" será desclassificado.

5.3.1 Não será aceito, no momento da entrega, materiais de marcas/modelos diferentes daquelas constantes na proposta vencedora.

5.4 A validade da proposta deverá ser de no mínimo 60 (sessenta) dias a contar da abertura da mesma.

6.0 DO JULGAMENTO DAS PROPOSTAS

6.1 Verificada a conformidade com os requisitos estabelecidos neste Edital, o autor da oferta de valor mais baixo e os das ofertas com preços até 10% (dez por cento), superiores àquela poderão fazer novos lances verbais e sucessivos, na forma dos itens subseqüentes, até a proclamação do vencedor.

6.2 Não havendo, pelo menos 03 (três) ofertas nas condições definidas no item 6.1, poderão os autores das melhores propostas, até o máximo de 03 (três), oferecer novos lances verbais e sucessivos quaisquer que sejam os preços oferecidos nas propostas escritas.

6.3 No curso da sessão, os autores das propostas que atenderem aos requisitos dos itens anteriores serão convidados, individualmente, a apresentarem novos lances verbais e sucessivos, em valores distintos e decrescentes, a **partir do autor da proposta classificada de maior preço**, até a proclamação do vencedor.

6.4 Caso duas ou mais propostas iniciais apresentarem preços iguais, será realizado sorteio para determinação da ordem de oferta dos lances.

6.5 A oferta dos lances deverá ser efetuada no momento em que for conferida a palavra ao licitante, na ordem decrescente dos preços, sendo admitida a disputa para toda ordem de classificação decrescente dos preços.

6.6 É vedada a oferta de lance com empate.

6.7 Não poderá haver desistência dos lances já ofertados, sujeitando-se o proponente desistente às penalidades previstas neste Edital.



6.8 A desistência em apresentar lance verbal, quando convocado pelo Pregoeiro, implicará a exclusão do licitante da etapa de lances verbais e na manutenção do último preço apresentado pelo licitante, para efeito de ordenação das propostas.

6.9 Caso não se realize lance verbal, será verificada a conformidade entre a proposta escrita de menor preço unitário e o valor estimado para a contratação, podendo, o Pregoeiro, negociar diretamente com o proponente para que seja obtido preço melhor.

6.10 O encerramento da etapa competitiva dar-se-á quando, convocados pelo Pregoeiro, os licitantes manifestarem seu desinteresse em apresentar novos lances.

6.11 Encerrada a etapa competitiva e ordenadas às ofertas, de acordo com o **Menor preço - Por Item**, o Pregoeiro verificará a aceitabilidade da proposta de valor mais baixo, comparando-o com os valores consignados em Planilha de Custos, decidindo, motivadamente, a respeito.

6.11.1 Encerrados os lances e declarado o vencedor, o mesmo terá o prazo de 02 (dois) dias para apresentar Planilha de Custos com os valores correspondentes ao último lance ofertado.

6.12 A classificação dar-se-á pela ordem crescente de preços propostos e aceitáveis. Será declarado vencedor o licitante que apresentar a proposta de acordo com as especificações deste edital, com o preço de mercado e ofertar o menor preço unitário.

6.13 **Serão desclassificadas:**

- a) as propostas que não atenderem as exigências contidas no objeto desta licitação;
- b) as que contiverem opções de preços alternativos; as que forem omissas em pontos essenciais, de modo a ensejar dúvidas, ou que se oponham a qualquer dispositivo legal vigente, bem como as que não atenderem aos requisitos deste edital.
- c) as propostas que apresentarem preços manifestamente inexeqüíveis.

6.14 Não serão consideradas, para julgamento das propostas, vantagens não previstas no edital.

6.15 Encerrada a sessão de lances, será verificada a ocorrência do **empate ficto**, previsto no art. 44, §2º, da Lei Complementar 123/06, sendo assegurada, como critério de desempate, preferência de contratação para as microempresas, as empresas de pequeno porte e as cooperativas que atenderem ao item 3.3 ou 3.5 deste edital.

6.15.1 Entende-se como *empate ficto* aquelas situações em que as propostas apresentadas pela microempresa, empresa de pequeno porte, bem como pela cooperativa, sejam superiores em até 5% (cinco por cento) à proposta de menor valor.

6.16 **Ocorrendo o empate**, na forma do item anterior, proceder-se-á da seguinte forma:

- a) A microempresa, a empresa de pequeno porte ou a cooperativa detentora da proposta de menor valor será convocada para apresentar, no prazo de 5 (cinco) minutos, nova proposta, inferior àquela considerada, até então, de menor preço, situação em que será declarada vencedora do certame.
- b) Se a microempresa, a empresa de pequeno porte ou a cooperativa, convocada na forma da alínea anterior, não apresentar nova proposta, inferior à de menor preço, será facultada, pela ordem de classificação, às demais microempresas, empresas de pequeno porte ou cooperativas remanescentes, que se enquadrarem na hipótese dos itens 3.3 ou 3.5 deste edital, a apresentação de nova proposta, no prazo previsto na alínea "a" deste item.

6.17 Se nenhuma microempresa, empresa de pequeno porte ou cooperativa, satisfizer as exigências do item anterior deste edital, será declarado vencedor do certame o licitante detentor da proposta originariamente de menor valor.

6.18 O disposto nos itens 6.13 a 6.15 deste edital, não se aplica às hipóteses em que a proposta de menor valor inicial tiver sido apresentada por microempresa, empresa de pequeno porte ou cooperativa.



6.19 Quaisquer inserções na proposta que visem modificar, extinguir ou criar direitos, sem previsão no edital, serão tidas como inexistentes, aproveitando-se a proposta no que não for conflitante com o instrumento convocatório.

6.20 Da sessão pública do Pregão será lavrada ata circunstanciada, contendo, sem prejuízo de outros, o registro dos licitantes credenciados, das propostas escritas e verbais apresentadas, na ordem de classificação, da análise da documentação exigida para habilitação e dos recursos interpostos.

6.21 A sessão Pública não será suspensa, salvo motivo excepcional, devendo todas e quaisquer informações acerca do objeto serem esclarecidas previamente junto ao Setor de Licitações, conforme previsto neste Edital.

6.22 Caso haja necessidade de adiamento da Sessão Pública, será marcada nova data para continuação dos trabalhos, devendo ficar intimados, no mesmo ato, as licitantes presentes.

7.0 DA HABILITAÇÃO

As empresas **Cadastradas** ou **Não Cadastradas** junto ao Município, deverão apresentar dentro do **Envelope nº 02**, os seguintes documentos de habilitação, em vigor na data de abertura da Sessão Pública do Pregão, atualizados, sendo que **TODOS** os documentos deverão ser apresentados em sua forma original, ou ainda por **CÓPIA AUTENTICADA** por tabelião, funcionário público municipal, publicações em órgão de imprensa oficial extraídos de sistemas informatizados (INTERNET), sendo que estas ficarão sujeitas a comprovação de autenticidade pela Administração Pública, conforme art. 32 da Lei 8.666/93 e suas alterações.

Parágrafo único: Compreende-se que a documentação exigida das empresas cadastradas ou não cadastradas pelo município são todas as constantes nos itens **7.1.1** até o item **7.2.9** do edital.

7.1 As **empresas cadastradas** junto ao Município, deverão apresentar dentro do **ENVELOPE N.º 02**, os seguintes documentos de habilitação, em vigor na data de abertura da Sessão Pública do Pregão:

7.1.1 Certificado de Registro Cadastral (CRC), expedido pelo Município de Marau, com todos os documentos em vigor e, no caso de documentos com prazo de validade vencidos, a licitante **deverá anexar junto ao CRC** (no envelope de documentação), os documentos atualizados.

7.1.2 Declaração da licitante, de que não pesa contra si, Declaração de Inidoneidade, (Anexo III) e sob as penalidades cabíveis, a superveniência de fato impeditivo para contratar com o Poder Público, conforme prescreve o § 2º., Art. 32, da Lei 8.666/93 e Ofício Circular 040/94 – GEP.

7.1.3 Declaração da licitante de cumprimento ao artigo 7º, inciso XXXIII, da Constituição Federal (Anexo IV), assinada por representante(s) legal(is) da empresa.

7.2 As **empresas não cadastradas** junto ao Município, deverão apresentar dentro do **ENVELOPE N.º 02**, os seguintes documentos de habilitação, em vigor na data de abertura da Sessão Pública do Pregão:

7.2.1 Ato constitutivo, estatuto ou contrato social em vigor, devidamente registrada, em se tratando de sociedades comerciais, e, no caso de sociedades por ações, acompanhado de documentos de eleição de seus administradores e no caso de empresa individual, registro comercial.

7.2.2 Certidão de Inscrição no CGC/CNPJ (matriz e ou filial).

7.2.3 Prova de Regularidade com as Fazendas Federal (Certidão Conjunta de Débitos relativos a Tributos Federais e à Dívida ativa da União);

7.2.4 Prova de Regularidade com as Fazendas Estadual e Municipal, sendo a última do domicílio ou sede do licitante;



7.2.5 Prova e Regularidade relativa à Seguridade Social (CND/INSS), demonstrando situação regular no cumprimento de encargos Sociais instituídos por Lei;

7.2.6 Prova de regularidade relativa ao Fundo de Garantia por Tempo de Serviço (FGTS), demonstrando situação regular no cumprimento dos encargos sociais instituídos por lei.

7.2.7 Certidão negativa de matéria falimentar, concordatária, recuperação judicial e extrajudicial expedida pelo distribuidor da sede do licitante, com data não superior a 30 (trinta) dias, contados da data de emissão da mesma.

7.2.8 Declaração da licitante, de que não pesa contra si, Declaração de Inidoneidade, (Anexo III) e sob as penalidades cabíveis, a superveniência de fato impeditivo para contratar com o Poder Público, conforme prescreve o § 2º, Art. 32, da Lei 8.666/93 e Ofício Circular 040/94 – GEP.

7.2.9 Declaração da licitante de cumprimento ao artigo 7º, inciso XXXIII, da Constituição Federal (Anexo IV), assinada por representante(s) legal(is) da empresa.

7.3 A microempresa e a empresa de pequeno porte, bem como a cooperativa que atender ao item 3.3 ou 3.5 que possuir restrição em qualquer dos documentos de regularidade fiscal, previstos no item 7.1.1 ou 7.2.3 a 7.2.7 deste edital, terá sua habilitação condicionada à apresentação de nova documentação, que comprove a sua regularidade em dois dias úteis, a da sessão em que foi declarada como vencedora do certame.

I - Entende-se por restrição:

- a) Certidão Positiva de qualquer esfera ou documento que comprove débito;
- b) Informação fiscal do contribuinte em débito (Receita Federal);
- c) Consulta de Regularidade das Contribuições Previdenciárias em débito (INSS).

7.3.1 O prazo de que trata o item anterior poderá ser prorrogado uma única vez, por igual período, a critério da Administração, desde que seja requerido pelo interessado, de forma motivada e durante o transcurso do respectivo prazo.

7.3.2 Ocorrendo a situação prevista no item 7.3, a sessão do pregão será suspensa, podendo o pregoeiro fixar, desde logo, a data em que se dará continuidade ao certame, ficando os licitantes já intimados a comparecer ao ato público, a fim de acompanhar o julgamento da habilitação.

7.3.3 O benefício de que trata o item 7.3 não eximirá a microempresa, a empresa de pequeno porte e a cooperativa, da apresentação de todos os documentos, ainda que apresentem alguma restrição.

7.3.4 A não regularização da documentação, no prazo fixado no item 7.3, implicará na inabilitação do licitante e a adoção do procedimento previsto no item 8.2, sem prejuízo das penalidades previstas no item 16.0 deste edital.

7.4 O envelope de documentação deste Pregão que não for aberto ficará em poder do Pregoeiro pelo prazo de 30 (trinta) dias a partir da homologação da licitação, devendo o licitante retirá-lo, após aquele período, no prazo de 5 (cinco) dias, sob pena de inutilização do envelope.

8.0 DA ADJUDICAÇÃO

8.1 Constatado o atendimento das exigências fixadas no Edital, a licitante será declarada vencedora, sendo-lhe adjudicado o objeto do certame.

8.2 Em caso de desatendimento às exigências habilitatórias, o Pregoeiro inabilitará a licitante e examinará as ofertas subseqüentes e qualificação das licitantes, na ordem de classificação e, assim sucessivamente, até a apuração de uma que atenda ao edital, sendo a respectiva licitante declarada vencedora, ocasião em que o Pregoeiro poderá negociar diretamente com o proponente para que seja obtido preço melhor.

8.3 Encerrado o julgamento das propostas e habilitação, o pregoeiro proclamará a vencedora e, a seguir, proporcionará às licitantes a oportunidade para manifestarem a intenção de interpor recurso, esclarecendo



que a falta dessa manifestação expressa, imediata e motivada, importará na decadência do direito de recorrer por parte da licitante.

9.0 DOS RECURSOS ADMINISTRATIVOS

9.1 Declarado o vencedor, qualquer licitante poderá manifestar imediata e motivadamente a intenção de recorrer, quando lhe será concedido o prazo de 03 (três) dias para a apresentação das razões do recurso, ficando os demais licitantes desde logo intimados para apresentar contra-razões em igual número de dias, que começarão a correr do término do prazo do recorrente, sendo-lhes assegurada vista imediata dos autos.

9.2 Constará na ata da sessão a síntese das razões de recurso apresentadas, bem como o registro de que todas as demais licitantes ficaram intimadas para, querendo, manifestarem-se sobre as razões do recurso no prazo de 03 (três) dias corridos, após o término do prazo da recorrente, proporcionando-se, a todas, vista imediata do processo.

9.3 A manifestação expressa da intenção de interpor recurso e da motivação, na sessão Pública do Pregão, são pressupostos de admissibilidade dos recursos.

9.4 O recurso será dirigido à autoridade superior, por intermédio daquela que praticou o ato recorrido, a qual poderá, no prazo de 5 (cinco) dias úteis, reconsiderar sua decisão ou fazê-lo subir, acompanhado de suas razões, devendo, neste caso, a decisão ser proferida dentro do prazo de 5 (cinco) dias úteis, contados da subida do recurso, sob a pena de responsabilidade daquele que houver dado causa a demora.

10.0 DA ENTREGA E ASSINATURA DO CONTRATO

10.1 A entrega dos móveis deverá ser em até 30 (trinta) dias a contar da assinatura do contrato, que deverá ser em até 5 (cinco) dias, sob pena de decair do direito à contratação, sem prejuízo das sanções previstas neste Edital.

10.2 O prazo de que trata o item anterior poderá ser prorrogado, uma vez e pelo mesmo período, desde que seja requerido de forma motivada e durante o transcurso do respectivo prazo.

10.3 No caso de proposta que apresentar mais de uma marca/modelo (no mesmo produto/item) esse "item" será desclassificado.

10.3.1 Não será aceito, no momento da entrega, materiais de marcas/modelos diferentes daquelas constantes na proposta vencedora.

10.4 O prazo de vigência do contrato será de 30 (trinta) dias, a contar de sua assinatura, podendo ser prorrogado, a critério da Administração e com a anuência da contratada, nos termos do art. 57, inciso II da Lei 8.666/93, até atingir o prazo limite de 60 (sessenta) meses.

10.5 Para todos os itens será avaliado o acondicionamento dos produtos no momento da entrega. Embalagens violadas, materiais manchados, sujos, danificados ou materiais com aparência duvidosa, diferente das especificações do edital, farão com que os mesmos não sejam aceitos.

11.0 DO CONTRATO

11.1 No contrato deverão constar as seguintes obrigações da Contratada:

- a) Executar o serviço/entregas de modo satisfatório e de acordo com as determinações do Município;
- b) Responder por si e por seus prepostos, por danos causados ao Município ou a terceiros por sua culpa ou dolo;
- c) Cumprir as Portarias e Resoluções do Município;



- d) Arcar com as despesas referentes aos serviços objeto da presente licitação, inclusive os Tributos Municipais, Estaduais e Federais incidentes sobre os serviços prestados;
- e) Manter, durante todo o prazo de vigência contratual, as condições de habilitação e qualificação compatíveis com a obrigação assumida;

11.2 Poderá ocorrer a rescisão do contrato, independentemente da conclusão de seu prazo, nos seguintes casos:

I - Por mútuo consenso, a qualquer tempo, recebendo a CONTRATADA, nesta hipótese, o valor dos serviços que executar até a data da ordem de paralisação dos mesmos, excluindo o montante das multas a pagar.

II - Pelo CONTRATANTE, mediante aviso por escrito com 30 (trinta) dias de antecedência, sem que seja compelido a explicar os motivos determinantes, e, também, sem que seja obrigado a responder por ônus ou prejuízos resultantes, salvo o regularmente devido à CONTRATADA, excluindo o montante das multas a pagar.

III - Pelo CONTRATANTE, independente de interpelação judicial ou extrajudicial, sem que assista à CONTRATADA direito a indenização de qualquer espécie, na ocorrência das seguintes situações:

- a) Não cumprir quaisquer das obrigações assumidas;
- b) Não recolher, no prazo determinado, as multas impostas;
- c) Abandono dos serviços;
- d) Manifesta deficiência do serviço prestado;
- e) Falta grave a juízo do Município;
- f) Falência ou insolvência; e,
- g) Não der início aos serviços no prazo previsto.

12.0 FORMA DE PAGAMENTO

12.1 O pagamento será efetuado em até 10 dias após a entrega e será realizado conforme a quantidade entregue, a contar do recebimento da fatura, aprovada pelo servidor responsável pela fiscalização do contrato e pelos Secretários solicitantes.

12.2 O licitante vencedor deverá **obrigatoriamente fornecer as Notas Fiscais de Fatura**, em local de fácil visualização, a identificação do presente Processo Licitatório (**PP nº 83/2010**), a fim de acelerar o trâmite de recebimento dos produtos e posterior liberação do documento fiscal para pagamento.

12.3 O **CNPJ da contratada** constante na Nota Fiscal de fatura **deverá ser o mesmo** da documentação apresentada no processo licitatório.

12.4 Para o efetivo pagamento, as faturas deverão se fazer acompanhar de guias de recolhimento das contribuições para o FGTS e o INSS, relativa aos empregados utilizados (quando da prestação de serviços).

12.5 Em se tratando de prestação de serviços, no pagamento, será retido do valor da contratação, o ISSQN conforme legislação, além de 11% (onze por cento) para repasse ao INSS.

12.6 Ocorrendo atraso no pagamento, os valores serão corrigidos monetariamente pelo INPC do período, ou outro índice que vier a substituí-lo, e a Administração compensará a contratada com juros de 0,5% ao mês, *pro rata*.

13.0 DO REEQUILÍBRIO ECONÔMICO-FINANCEIRO E DO REAJUSTE

13.1 Ocorrendo as hipóteses previstas no artigo 65, inciso II, alínea "d", da Lei n. 8.666-93, será concedido reequilíbrio econômico-financeiro do contrato, requerido pela contratada, desde que suficientemente comprovado, de forma documental, o desequilíbrio contratual. Não será objeto de Reequilíbrio a ocorrência de Dissídios Coletivos de Categoria.



14.0 DA FISCALIZAÇÃO:

14.1 As Secretarias Municipais solicitantes acompanharão e fiscalizarão o cumprimento de todas as disposições e obrigações do presente contrato.

14.2 O CONTRATANTE poderá determinar a realização de fiscalização contínua ou temporária através de auditoria, visando a proteção dos usuários dos serviços, sugerindo as providências para sanar possíveis lacunas ou falhas nos serviços, informando as sugestões para a Secretaria Municipal de Administração, Fazenda e Planejamento.

14.3 A fiscalização sobre todos os termos do presente contrato, a ser exercida pelo CONTRATANTE, ocorrerá para preservar o interesse público, sendo que eventual atraso ou deficiência nos serviços não lhe implicará na co-responsabilidade.

15.0 DOTAÇÃO ORÇAMENTÁRIA

15.1 Para contratação do objeto desta licitação os recursos previstos correrão por conta da seguinte dotação orçamentária:

Descrição da Despesa					
Lote	Órgão	Despesa	Projeto	Cód. Cat. Econ.	Cat. Econômica
1	GABINETE DO PREFEITO	0201 4 122 2 2 7	MANUTENÇÃO DAS ATIVIDADES DO GABINETE DO	449052420000	MOBILIÁRIO EM GERAL
2	SECR. MUN. ADMINISTRAÇÃO FAZENDA E PLAN.	0301 4 122 2 1 8	AQUISIÇÃO DE MÁQUINAS E EQUIPAMENTOS DE	449052360000	MÁQ., INSTAL. E UTENSÍLIOS DE ESCRITÓRIO
3	SECRETARIA MUNICIPAL DA EDUCACAO	0401 12 361 106 1 12	EQUIPAR E MODERNIZAR AS EMEFs	449052420000	MOBILIÁRIO EM GERAL
4	SECRETARIA MUNICIPAL DA SAUDE	0602 10 305 121 2 62	PROGRAMA DE VIGILÂNCIA EPIDEMIOLÓGICA E	449052420000	MOBILIÁRIO EM GERAL

Lote	Código Reduzido da Despesa	Fonte de recurso	Descrição da Fonte Recurso
1	1875	1	Recurso Livre
2	3917	20	M D E
3	1890	1	Recurso Livre
4	3933	4710	TETO FINACEIRO DA VIGILÂNCIA EM SAÚDE

16.0 DAS PENALIDADES

16.1 A recusa pelo fornecedor em atender ao objeto adjudicado acarretará a multa de 10% (dez por cento) sobre o valor total da proposta.

16.2 A **entrega em desacordo** com o licitado, acarretará multa de 1,0% (um por cento), por dia de atraso, até o limite de 10 (dez) dias, para sanar a irregularidade. Após esse prazo, a contratação será rescindida, sendo aplicada às penalidades previstas.

16.3 O **atraso** que exceder ao prazo fixado para entrega, acarretará a multa de 1,0% (um por cento), por dia de atraso, limitado ao máximo de 10% (dez por cento), sobre o valor total que lhe foi adjudicado. Após esse prazo, a contratação será rescindida, sendo aplicada às penalidades previstas.

16.4 Pelo inadimplemento das obrigações, seja na condição de participante do pregão ou de contratante, as licitantes, conforme a infração, estarão sujeitas às seguintes penalidades:

a) Deixar de apresentar a documentação exigida no certame: suspensão do direito de licitar e contratar com a Administração pelo prazo de 2 anos e multa de 10% sobre o valor estimado da contratação;



b) Manter comportamento inadequado durante o pregão: *afastamento do certame e suspensão do direito de licitar e contratar com a Administração pelo prazo de 2 anos;*

c) Deixar de manter a proposta (recusa injustificada para contratar): *suspensão do direito de licitar e contratar com a Administração pelo prazo de 5 anos e multa de 10% sobre o valor estimado da contratação;*

d) Executar o contrato com irregularidades, passíveis de correção durante a execução e sem prejuízo ao resultado: *advertência;*

e) Executar o contrato com atraso injustificado, até o limite de 03 (três) dias, após os quais será considerado como inexecução contratual: *multa diária de 0,5% sobre o valor atualizado do contrato;*

f) Inexecução parcial do contrato: *suspensão do direito de licitar e contratar com a Administração pelo prazo de 3 anos e multa de 8% sobre o valor correspondente ao montante não adimplido do contrato;*

g) Inexecução total do contrato: *suspensão do direito de licitar e contratar com a Administração pelo prazo de 5 anos e multa de 10% sobre o valor atualizado do contrato;*

h) Causar prejuízo material resultante diretamente de execução contratual: *declaração de inidoneidade cumulada com a suspensão do direito de licitar e contratar com a Administração Pública pelo prazo de 5 anos e multa de 10 % sobre o valor atualizado do contrato.*

16.5 Na aplicação das penalidades previstas no Edital, o Município considerará, motivadamente, a gravidade da falta, seus efeitos, bem como os antecedentes do licitante ou contratado, podendo deixar de aplicá-las, se admitidas as suas justificativas, nos termos do que dispõe o artigo 87, "caput", da Lei nº 8.666/93.

16.6 No caso de aplicação de multa, a **CONTRATADA** será notificada, por escrito, da referida sanção, tendo ela o prazo de 10 (dez) dias, contados do recebimento da notificação, para recolher a importância à Secretaria da Fazenda, sendo necessária a apresentação de comprovante do recolhimento, para liberação do pagamento da parcela que tiver direito.

16.7 As penalidades serão registradas no cadastro do contratado, quando for o caso.

16.8 Nenhum pagamento será efetuado enquanto pendente de liquidação qualquer obrigação financeira que for imposta ao fornecedor em virtude de penalidade ou inadimplência contratual.

17.0 DISPOSIÇÕES FINAIS

17.1 Quaisquer informações ou dúvidas de ordem técnica, bem como aquelas decorrentes da interpretação do Edital, deverão ser solicitadas por escrito ao Município de Marau, nos horários das 07:30 as 11:30 horas e das 13:00 às 17:00 horas, preferencialmente com antecedência mínima de 3 (três) dias da data marcada para o recebimento dos envelopes, ao Departamento de Licitações, ou pelo fone (54) 3342-9520 ou fax (54) 3342-5650.

17.2 Os questionamentos recebidos e as respectivas respostas com relação ao presente Pregão encontrar-se-ão à disposição de todos os interessados no departamento de Licitações.

17.3 Ocorrendo a decretação de feriado ou qualquer fato superveniente que impeça a realização do certame na data marcada, todas as datas constantes deste Edital serão transferidas, automaticamente, para o primeiro dia útil ou de expediente subsequentes aos ora fixados.

17.4 Para agilização dos trabalhos, solicita-se que os licitantes façam constar em sua documentação o endereço e os números de fax, telefone e correio eletrônico (e-mail).

17.5 Administração poderá revogar a licitação por interesse público, devendo anulá-la por ilegalidade, em despacho fundamentado, sem a obrigação de indenizar.



17.6 A Proponente que vier a ser contratada ficará obrigada a aceitar, nas mesmas condições contratuais, os acréscimos ou supressões que se fizerem necessárias, por conveniência da Administração, dentro do limite permitido pelo art. 65, § 1º, da Lei nº 8.666/93, sobre o valor inicial do contrato.

17.7 Após a apresentação da proposta, não caberá desistência, salvo por motivo justo decorrente de fato superveniente e aceito pelo pregoeiro.

17.8 Fazem parte integrante deste Edital:

- a) **Anexo I** – Minuta do Contrato.
- b) **Anexo II** – Formulário Padrão Proposta Financeira.
- c) **Anexo III** – Modelo de Declaração de Idoneidade.
- d) **Anexo IV** - Modelo declaração cumprimento Art. 7º da Constituição Federal.
- e) **Anexo V** – Modelo Credenciamento.
- f) **Anexo VI** – Modelo Declaração de Conformidade.
- g) **Anexo VII** – Relação de locais para entrega dos móveis.
- h) **Anexo VIII** – Projetos.

17.9 O Edital relativo ao objeto desta licitação, encontra-se à disposição dos interessados no site do Município www.pmmarau.com.br, ou no Departamento de Licitações junto a Prefeitura Municipal.

Marau, 13 de Julho de 2010.

Sec. Mun. Administração, Fazenda e Planejamento

Departamento Jurídico



ANEXO I

MINUTA DE CONTRATO ADMINISTRATIVO PARA FORNECIMENTO DE MÓVEIS

Que entre si fazem, de um lado o **MUNICÍPIO DE MARAU**, Pessoa Jurídica de Direito Público Interno, CNPJ n.º 87.599.122/0001-24, com sede na Rua Irineu Ferlin, 355, na cidade de Marau - RS, neste ato representado pelo Prefeito Municipal de Marau **VILMAR PERIN ZANCHIN**, brasileiro, casado, residente e domiciliado na Rua Francisco Sá, nº 86 nesta cidade de Marau – RS, neste ato denominado simplesmente **CONTRATANTE**, e (.....), inscrito no CGC/CNPJ sob nº, com sede na, na cidade de de neste ato representada pelo sócio-gerente, Senhor (.....), doravante denominada **CONTRATADA**, com base no resultado do julgamento da Licitação – Modalidade Pregão Presencial nº 83/2010, nos termos constantes neste instrumento.

Cláusula 1.ª - O presente contrato tem por objeto a *Aquisição de móveis sob medida para atender necessidades do Gabinete do Prefeito, Secretaria Municipal de Administração, Fazenda e Planejamento, Secretaria Municipal de Educação (EMEF) e Secretaria Municipal de Saúde (Epidemiologia)*, a ser realizado pela **CONTRATADA**.

Item	Qtde	Un	Descrição	R\$ Un.	R\$ Total
1	2	un	Armário em aglomerado cerejeira, 18mm, com duas portas e 2 prateleiras internas, medindo 1,60x1,00x0		
2	1	un	Mesa reta para atendimento, de 1,00m de comprimento, 0,60m de profundidade e 0,75m de altura, com p		
3	1	un	Mesa Balcão para atendimento de 4,35m de largura (frente) com meia-saia, 0,60m de profundidade e 1,		
4	2	un	Mesa MDF 18mm revestido o tampo em fórmica branca brilho, medindo 1,86m comp.x 0,75 larg. x 0,75 al		
5	53	un	Mesa MDF 18mm revestido o tampo em fórmica branca brilho, medindo 1,60m comp.x 0,75 larg. x 0,75 al		
6	1	un	Mesa MDF 18mm revestido o tampo em fórmica branca brilho, medindo 1,00m comp.x 0,75 larg. x 0,75 al		
7	1	un	Armário 100% MDF 18mm, medindo 316x265x60cm (larg.xalt.xprof.), cor branca, puxadores em metal, pin		
8	8	un	Prateleira 100% MDF 18mm, medindo 148x40x0,18cm, cor branca, fixadas com mão francesa		
9	9	un	Prateleira 100% MDF 18mm, medindo 121x40x0,18cm, cor branca, fixadas com mão francesa		
10	5	un	Prateleira 100% MDF 18mm, medindo 150x40x0,18cm, cor branca, fixadas com mão francesa		
11	1	un	Mesa retangular em aglomerado 188mm, medindo 2,00m de comprimento, 1,20m largura e 0,75m de altura,		
12	1	un	Balcão de atendimento em MDF, com revestimento melamínico branco e laminado de madeira padrão freij		
13	1	un	Gaveteiro volante em MDF, com revestimento melamínico branco, duas gavetas normais e uma para pasta		

§ 1º Antes da confecção dos móveis, a CONTRATADA deverá entrar em contato com as Secretarias solicitantes, para definir cores e outros detalhes necessários.

§ 2º Os móveis deverão ser entregues pela CONTRATADA, montados e em perfeitas condições de uso, nos locais indicados no Anexo VII, livres de frete e descarga, no prazo de até 30 (trinta) dias, contados da data da solicitação/autorização.



§ 3º Os Móveis deverão ser confeccionados com materiais de primeira qualidade, tendo um bom acabamento, sem arranhões, manchas ou quaisquer outros defeitos ocasionados no momento da instalação/montagem dos mesmos.

§ 4º As entregas deverão ser feitas somente nos horários em que haja expediente nas repartições municipais, quando será disponibilizado um servidor responsável que conferirá quanto à conformidade com o Edital.

§ 5º A garantia mínima quanto a defeito de fabricação deverá ser de 24 (vinte e quatro) meses.

Cláusula 2.ª. - A **CONTRATADA**, atenderá ao presente Termo Contratual, obrigando-se a efetuar a entrega dos materiais/equipamentos atendendo às normas técnicas e legais vigentes, de modo a resguardar, sob todos os aspectos, a segurança e o interesse público.

Cláusula 3.ª. - A **CONTRATANTE** exercerá a fiscalização, avaliação da qualidade dos materiais entregues através dos peritos formalmente indicados pela mesma, conforme disposto no instrumento convocatório.

Cláusula 4.ª. - O preço a ser pago pelo **CONTRATANTE** pelo fornecimento do objeto do presente instrumento, será de R\$ (.....) sem que incida sobre o mesmo qualquer reajuste e será pago somente após vistoria, aprovação executada pelos servidores responsáveis, certificando o fiel cumprimento deste contrato, conforme referido na Cláusula 1ª acima.

Parágrafo único. O licitante vencedor deverá **obrigatoriamente fornecer as Notas Fiscais de Fatura**, em local de fácil visualização, a identificação do presente Processo Licitatório (Pregão Presencial nº 83/2010) a fim de acelerar o trâmite de recebimento dos produtos e posterior liberação do documento fiscal para pagamento.

Cláusula 5.ª. - A **CONTRATADA** deverá facultar o livre acesso do representante e/ou peritos do **CONTRATANTE** em suas fábricas, depósitos e instalações, bem como a todos os registros e documentos pertinentes à execução ora contratada, sem que tal fiscalização importe, a qualquer título, em responsabilidade por parte do **CONTRATANTE**.

Cláusula 6.ª. – A **CONTRATADA** terá o prazo máximo de conforme cronograma a partir da assinatura deste termo para a entrega, sob pena de pagar multa de 01% (um por cento) do valor contratado por dia de atraso, até o máximo de 10% (dez por cento), que serão retidos do pagamento a ser efetuado.

Parágrafo Único: Qualquer alteração no prazo supra-referido dependerá da prévia aprovação, por escrito, do **CONTRATANTE**.

Cláusula 7.ª. - A **CONTRATADA** compromete-se a corrigir, as suas custas, parcial ou totalmente, caso os objetos apresentados não atendam aos critérios básicos legalmente estabelecidos pelo Município de Marau.

Cláusula 8.ª. – Caberá à **CONTRATADA** cumprir as Portarias e Resoluções do Município, e ainda responder por si e por seus prepostos, por danos causados ao Município ou a terceiros por sua culpa ou dolo, bem como indenizar imediatamente os que eventualmente venha causar às instalações, prédios, mobiliário, máquinas e todos os demais pertencentes do **CONTRATANTE** e a de particulares, ainda que involuntários, praticados por seus funcionários;

Cláusula 9.ª. Todos os encargos trabalhistas, fiscais, previdenciários e sociais, em relação ao quadro de pessoal, serão da exclusiva responsabilidade da **CONTRATADA**, assim como a responsabilidade civil e penal sobre eventuais danos e indenizações de qualquer espécie, que os mesmos vierem a dar causa, exonerando-se integralmente o **CONTRATANTE**;

§ 1º - Ao **CONTRATANTE** é reservado o direito de exigir, a qualquer tempo durante a vigência do contrato, a comprovação de regularidade dos referidos encargos, sendo que a **CONTRATADA** obrigatoriamente deverá anexar junto a Nota Fiscal cópia da Sefip, FGTS e GPS da empresa do mês em referência.

§ 2º – À **CONTRATADA** obriga-se o cumprimento do disposto no Inciso XXXII do Artigo 7º da Constituição Federal.



Cláusula 10 - A fiscalização sobre todos os termos do presente contrato a ser exercida pelo **CONTRATANTE**, ocorrerá para preservar o interesse público, sendo que eventual atraso nesta tarefa, não lhe implicará co-responsabilidade pela eventual execução incorreta dos serviços.

Cláusula 11 - Na vigência do Contrato, a **CONTRATADA** estará sujeita as seguintes penalidades, admitindo-se a ampla defesa e os recursos previstos em Lei.

a) – Advertência por escrito sempre que verificadas pequenas irregularidades para as quais tenha concorrido.

b) – Aplicação de multa de 10% (dez por cento) sobre o valor do contrato, nos seguintes casos:

I - Quando o objeto não for atendido de acordo com as especificações da proposta ou,

II – Quando não corrigir deficiência ou não refazer serviços solicitados pelo **CONTRATANTE**, em tempo hábil, acertado pelo Município através do(s) seu(s) responsável(is) técnico(s).

c) – Suspensão do direito de licitar, num prazo de até 05 (cinco) anos, dependendo da gravidade da falta.

d) – Declaração de inidoneidade para licitar e contratar nos casos de falta grave.

§ 1º – Para efeitos da aplicação das sanções previstas nesta cláusula, fica a exclusivo critério do **CONTRATANTE** a definição do que sejam “pequenas irregularidade”, “gravidade da falta” e “falta grave”.

§ 2º – No caso de aplicação de multa, a **CONTRATADA** será notificada, por escrito, da referida sanção, tendo ela o prazo de 10 dias, contados do recebimento da notificação, para recolher a importância à Secretaria da Fazenda, sendo necessária a apresentação de comprovante do recolhimento, para liberação do pagamento da parcela que tiver direito.

Cláusula 12 – Além das condições previstas nos artigos 77 a 79 da Lei 8.666/93 e suas alterações futuras, o presente contrato poderá ser rescindido, mediante termo próprio, na ocorrência das seguintes situações:

a) – Por mútuo consenso, a qualquer tempo, recebendo a **CONTRATADA**, nesta hipótese, pela execução até a data da ordem de paralisação dos mesmos, excluindo o montante das multas a pagar.

b) – Pelo **CONTRATANTE**, mediante aviso por escrito com 30 (trinta) dias de antecedência, sem que seja compelido a explicar os motivos determinantes, e, também, sem que seja obrigado a responder por ônus ou prejuízos resultantes, salvo o regularmente devido à **CONTRATADA**, excluindo o valor das multas a pagar.

c) – Pelo **CONTRATANTE**, independente de interpelação judicial ou extrajudicial, sem que assista a **CONTRATADA** direito de indenização de qualquer espécie, na ocorrência das seguintes situações:

I – Não cumprir quaisquer das obrigações assumidas;

II – Não recolher, no prazo determinado, as multas impostas;

III – Abandono ou sublocação total ou parcial do serviço;

IV - Manifesta deficiência do serviço;

V - Falta grave ao Juízo do Município;

VI - Falência ou insolvência;

VII - Não entregar os materiais/equipamentos no prazo previsto.

Cláusula 13 - A entrega de documentos e/ou missivas trocadas entre a **CONTRATANTE** e **CONTRATADA** será efetivada, via de protocolo, única forma, aceita como prova de entrega, por ambas as partes, durante o período de vigência deste Contrato.

Cláusula 14 - As despesas e custeio do objeto deste contrato, serão subsidiadas com recursos consignados na seguinte Dotação Orçamentária:

Descrição da Despesa					
Lote	Órgão	Despesa	Projeto	Cód. Cat. Econ.	Cat. Econômica
1	GABINETE DO PREFEITO	0201 4 122 2 2 7	MANUTENÇÃO DAS ATIVIDADES DO GABINETE DO	449052420000	MOBILIÁRIO EM GERAL
2	SECR. MUN. ADMINISTRAÇÃO FAZENDA E PLAN.	0301 4 122 2 1 8	AQUISIÇÃO DE MÁQUINAS E EQUIPAMENTOS DE	449052360000	MÁQ., INSTAL. E UTENSÍLIOS DE ESCRITÓRIO
3	SECRETARIA MUNICIPAL DA EDUCACAO	0401 12 361 106 1 12	EQUIPAR E MODERNIZAR AS EMEFs	449052420000	MOBILIÁRIO EM GERAL



4	SECRETARIA MUNICIPAL DA SAUDE	0602 10 305 121 2 62	PROGRAMA DE VIGILANCIA EPIDEMIOLOGICA E	449052420000	MOBILIARIO EM GERAL
---	-------------------------------	----------------------	---	--------------	---------------------

Lote	Código Reduzido da Despesa	Fonte de recurso	Descrição da Fonte Recurso
1	1875	1	Recurso Livre
2	3917	20	M D E
3	1890	1	Recurso Livre
4	3933	4710	TETO FINACEIRO DA VIGILANCIA EM SAUDE

Cláusula 15 - Aplica-se ao presente contrato, no que couberem, as disposições da Lei 8.666, de 21 de julho de 1.993, com as alterações introduzidas pela Lei 8.883, de 08 de junho de 1.994, e os dispositivos da licitação modalidade Pregão Presencial n.º.83/2010.

Parágrafo único - Resta estabelecido o Foro da Comarca de Marau - RS, o competente para dirimir quaisquer dúvidas ou controvérsias advindas desta relação.

Para todos os fins e efeitos de direito, os contratantes declaram o presente contrato nos expressos termos em que foi lavrado, e assinam-no na presença de duas testemunhas, em 03 vias de igual teor e forma.

Marau (RS),

 Contratada

 Vilmar Perin Zanchin
 Contratante

Testemunhas:

1ª - _____

2ª - _____



PREFEITURA MUNICIPAL DE MARAU/RS

PROCESSO N° 1563/2010 - PREGÃO PRESENCIAL 83/2010

ANEXO II - PROPOSTA FINANCEIRA

Aquisição de móveis sob medida para atender necessidades do Gabinete do Prefeito, Secretaria Municipal de Administração, Fazenda e Planejamento, Secretaria Municipal de Educação (EMEF) e Secretaria Municipal de Saúde (Epidemiologia)

Fornecedor			
Endereço		CEP	
CNPJ		Município	UF
Fone/Fax		E-mail	

Pela presente, solicitamos a V.Sas. que nos seja enviada proposta para o fornecimento dos materiais e ou serviços conforme segue:

Ítem	Qtde	Un	Cód.	Descrição	Valor Unit.
1	2	un	16959	Armário em aglomerado cerejeira, 18mm, com duas portas e 2 prateleiras internas, medindo 1,60x1,00x0,42cm, sem chave	
2	1	un	16960	Mesa reta para atendimento, de 1,00m de comprimento, 0,60m de profundidade e 0,75m de altura, com pés de ferro, tampo em cerejeira, 18mm	
3	1	un	16961	Mesa Balcão para atendimento de 4,35m de largura (frente) com meia-saia, 0,60m de profundidade e 1,84m lado direito com meia-saia, com 3 gaveteiros fixos, sem corredeças até o chão, com 5 gavetas cada, 3 CPU's móveis, em cerejeira, 18mm	
4	2	un	17169	Mesa MDF 18mm revestido o tampo em fórmica branca brilho, medindo 1,86m comp.x 0,75 larg. x 0,75 altura, estrutura em revestimento BP, com sapatas niveladoras.	
5	53	un	17170	Mesa MDF 18mm revestido o tampo em fórmica branca brilho, medindo 1,60m comp.x 0,75 larg. x 0,75 altura, estrutura em revestimento BP, com sapatas niveladoras	
6	1	un	17171	Mesa MDF 18mm revestido o tampo em fórmica branca brilho, medindo 1,00m comp.x 0,75 larg. x 0,75 altura, estrutura em revestimento BP, com sapatas niveladoras	
7	1	un	17224	Armário 100% MDF 18mm, medindo 316x265x60cm (larg.xalt.xprof.), cor branca, puxadores em metal, pintura interna branca, 04 gavetas normais com corredeças sem chave, 06 gavetas com corredeças para pastas suspensas e 04 portas de correr sem chave	
8	8	un	17225	Prateleira 100% MDF 18mm, medindo 148x40x0,18cm, cor branca, fixadas com mão francesa	
9	9	un	17226	Prateleira 100% MDF 18mm, medindo 121x40x0,18cm, cor branca, fixadas com mão francesa	
10	5	un	17227	Prateleira 100% MDF 18mm, medindo 150x40x0,18cm, cor branca, fixadas com mão francesa	
11	1	un	17228	Mesa retangular em aglomerado 188mm, medindo 2,00m de comprimento, 1,20m largura e 0,75m de altura, com três estações de trabalho, com teclado retrátil individual e gavetas até o chão, com um balcão gaveteiro em um dos lados da mesa com gavetas até o chão, cor marfim com perfil em fita marfim, gavetas sem corredeças	
12	1	un	17229	Balcão de atendimento em MDF, com revestimento melamínico branco e laminado de madeira padrão freijó, medindo 1660x660x1065mm	
13	1	un	17230	Gaveteiro volante em MDF, com revestimento melamínico branco, duas gavetas normais e uma para pastas suspensas, com fechamento à chave, medindo 500x550x670mm	

Data de entrega da Proposta: 29/07/10 até às 09:00horas.

Entrega e Condições conforme Edital.

Representante Legal
 Assinatura



PREFEITURA MUNICIPAL DE MARAU/RS

PROCESSO Nº1563/2010 - PREGÃO PRESENCIAL 83/2010

ANEXO III
(MODELO)

À Comissão de Licitações

DECLARAÇÃO DE IDONEIDADE

(dentro do envelope nº 02)

A empresa _____,
inscrita no CGC/CNPJ sob nº _____._____._____/_____-____ através de seu Responsável Legal, declara, sob
as penas da lei, que não foi declarada inidônea para licitar ou contratar com a Administração Pública.

Por ser expressão de verdade, firmamos o presente.

_____, em _____ de _____ de 2010.

Representante Legal
assinatura



PREFEITURA MUNICIPAL DE MARAU/RS

PROCESSO N° 1563/2010 - PREGÃO PRESENCIAL 83/2010

ANEXO IV
(MODELO)

À Comissão de Licitações

DECLARAÇÃO CUMPRIMENTO ART. 7º DA CF.
(dentro do envelope nº 02)

Declaramos para os fins de direito, na qualidade de licitante do procedimento licitatório sob a modalidade de Pregão Presencial nº 83/2010, em cumprimento ao inciso XXXIII, do artigo 7º da Constituição Federal de que não possuímos em nosso quadro funcional, pessoas menores de 18 (dezoito) anos em trabalho noturno, perigoso ou insalubre e, de menores de 16 (dezesseis) anos em qualquer trabalho, salvo na condição de aprendiz, a partir dos 14 (quatorze) anos.

Por ser expressão da verdade, firmamos o presente.

_____, em _____ de _____ de 2010.

CGC/CNPJ: _____._____._____/_____-_____.

Razão Social: _____

Representante Legal
assinatura



PREFEITURA MUNICIPAL DE MARAU/RS

PROCESSO Nº 1563/2010 - PREGÃO PRESENCIAL 83/2010

ANEXO V
(MODELO)

CRENCIAMENTO

(por fora dos envelopes)

A empresa _____,
inscrita no CGC/CNPJ sob nº _____.____.____/____-____ através do presente, credencia o(a) Sr(a)
_____, portador da cédula de identidade
nº _____ CPF nº _____ a participar da licitação instaurada
pelo Município de Marau, na modalidade de Pregão Presencial, sob o nº 83/2010, na qualidade de
REPRESENTANTE LEGAL, outorgando-lhe plenos poderes para pronunciar-se em nome da empresa,
bem como formular propostas e praticar todos os demais atos inerentes ao certame.

_____, de _____, de 2010.

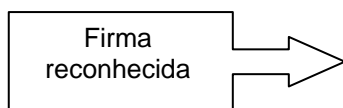

Representante Legal
assinatura



PREFEITURA MUNICIPAL DE MARAU/RS

PROCESSO N° 1563/2010 - PREGÃO PRESENCIAL 83/2010

ANEXO VI
(MODELO)

DECLARAÇÃO DE CONFORMIDADE

(por fora dos envelopes)

A empresa _____,
através de seu Representante Legal, declara, sob as penas da lei, que cumprem todos os requisitos de habilitação, ou seja, que o envelope identificado como o de nº 02, contém todas as exigências editalícias que comprovam a regularidade jurídica e fiscal, bem como a capacitação técnica e econômica da empresa, conforme disposto no inciso VII do art. 4º da Lei n.º 10.520/2002.

Por ser expressão de verdade, firmamos o presente.

_____, em _____ de _____ de 2010.

Representante Legal
assinatura



PREFEITURA MUNICIPAL DE MARAU/RS

PROCESSO Nº 1563/2010 - PREGÃO PRESENCIAL 83/2010

ANEXO VII

RELAÇÃO DE LOCAIS

**GABINETE DO PREFEITO (Comunicação Social e Recepção)
Rua Irineu Ferlin, 355**

Item	Qtd	Un	Cód.	Descrição
1	2	un	16959	Armário em aglomerado cerejeira, 18mm, com duas portas e 2 prateleiras internas, medindo 1,60x1,00x0,42cm, sem chave
2	1	un	16960	Mesa reta para atendimento, de 1,00m de comprimento, 0,60m de profundidade e 0,75m de altura, com pés de ferro, tampo em cerejeira, 18mm
3	1	un	16961	Mesa Balcão para atendimento de 4,35m de largura (frente) com meia-saia, 0,60m de profundidade e 1,84m lado direito com meia-saia, com 3 gaveteiros fixos, sem correções até o chão, com 5 gavetas cada, 3 CPU's móveis, em cerejeira, 18mm
12	1	un	17229	Balcão de atendimento em MDF, com revestimento melamínico branco e laminado de madeira padrão freijó, medindo 1660x660x1065mm
13	1	un	17230	Gaveteiro volante em MDF, com revestimento melamínico branco, duas gavetas normais e uma para pastas suspensas, com fechamento à chave, medindo 500x550x670mm

**SECRETARIA MUNICIPAL DE ADMINISTRAÇÃO, FAZENDA E PLANEJAMENTO (Departamento de Recursos Humanos)
Rua Irineu Ferlin, 355**

Item	Qtd	Un	Cód.	Descrição
11	1	un	17228	Mesa retangular em aglomerado 18mm, medindo 2,00m de comprimento, 1,20m largura e 0,75m de altura, com três estações de trabalho, com teclado retrátil individual e gavetas até o chão, com um balcão gaveteiro em um dos lados da mesa com gavetas até o chão, cor marfim com perfil em fita marfim, gavetas sem correções

SECRETARIA MUNICIPAL DE EDUCAÇÃO (Escolas)

Item	Qtd	Un	Cód.	Descrição
4	2	un	17169	Mesa MDF 18mm revestido o tampo em fórmica branca brilho, medindo 1,86m comp.x 0,75 larg. x 0,75 altura, estrutura em revestimento BP, com sapatas niveladoras.
5	53	un	17170	Mesa MDF 18mm revestido o tampo em fórmica branca brilho, medindo 1,60m comp.x 0,75 larg. x 0,75 altura, estrutura em revestimento BP, com sapatas niveladoras
6	1	un	17171	Mesa MDF 18mm revestido o tampo em fórmica branca brilho, medindo 1,00m comp.x 0,75 larg. x 0,75 altura, estrutura em revestimento BP, com sapatas niveladoras

Escola	Item	Endereço
EMEF Higyno Coelho Portella	Item 4 – 2 unidades	Rua Perimetral Leste, Bairro Rigo
EMEF Honorino Pereira Borges	Item 5 – 8 unidades Item 6 – 1 unidade	Rua Rio Grande do Sul, Bairro Fátima
EMEF Vinte e Oito de Fevereiro	Item 5 – 9 unidades	Rua Francisco Ballardin, Bairro Santa Lúcia
EMEF Afonso Volpato	Item 5 – 9 unidades	Rua Antunes, Bairro Santa Rita
EMEF Darwi Marosin	Item 5 – 9 unidades	Rua Victorino Molin, Loteamento Frei Adelar
EMEF Elpidio Fialho	Item 5 – 9 unidades	Rua Bento Gonçalves – Bairro Borges de Medeiros
EMEF Pedro Rigo	Item 5 – 9 unidades	Rua José Primo Bernardi, 517, São Pelegrino



SECRETARIA MUNICIPAL DE SAÚDE (Epidemiologia)
Av. Presidente Vargas, 1660

Item	Qtd	Un	Cód.	Descrição
7	1	un	17224	Armário 100% MDF 18mm, medindo 316x265x60cm (larg.xalt.xprof.), cor branca, puxadores em metal, pintura interna branca, 04 gavetas normais com corrediças sem chave, 06 gavetas com corrediças para pastas suspensas e 04 portas de correr sem chave
8	8	un	17225	Prateleira 100% MDF 18mm, medindo 148x40x0,18cm, cor branca, fixadas com mão francesa
9	9	un	17226	Prateleira 100% MDF 18mm, medindo 121x40x0,18cm, cor branca, fixadas com mão francesa
10	5	un	17227	Prateleira 100% MDF 18mm, medindo 150x40x0,18cm, cor branca, fixadas com mão francesa



Itens 1, 2 e 3

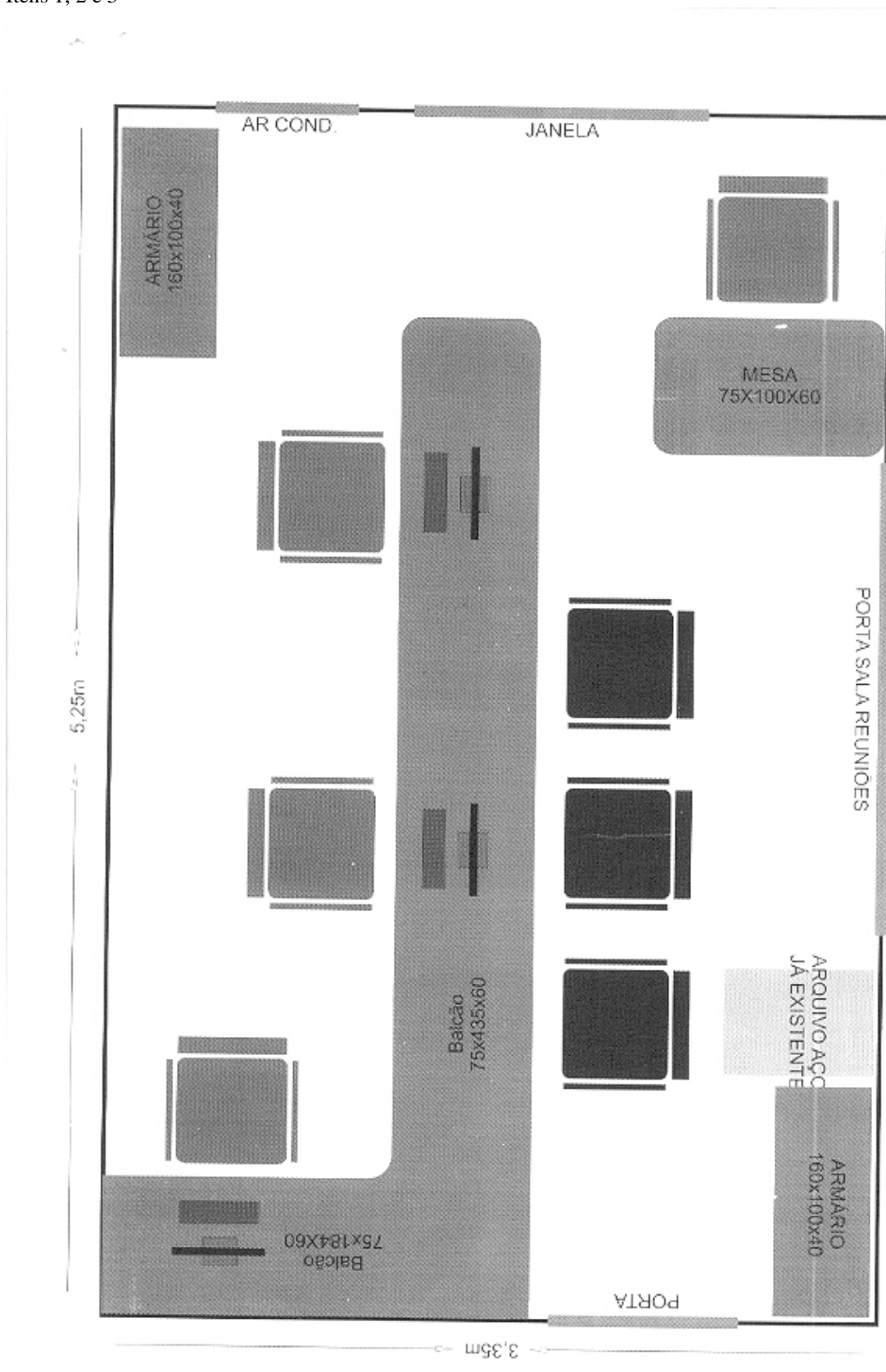



Item 3

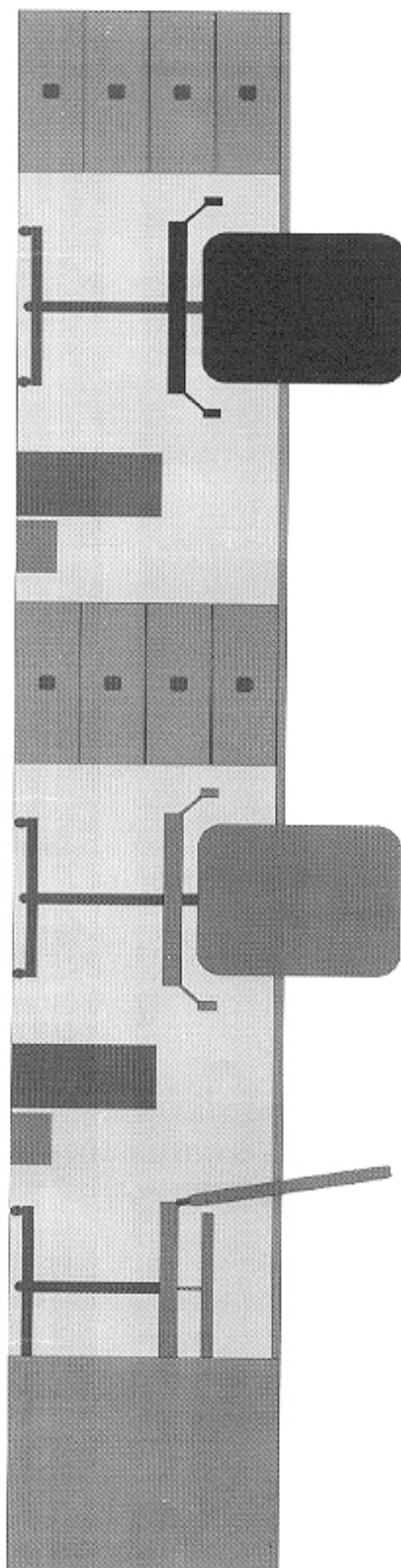



Itens 12 e 13

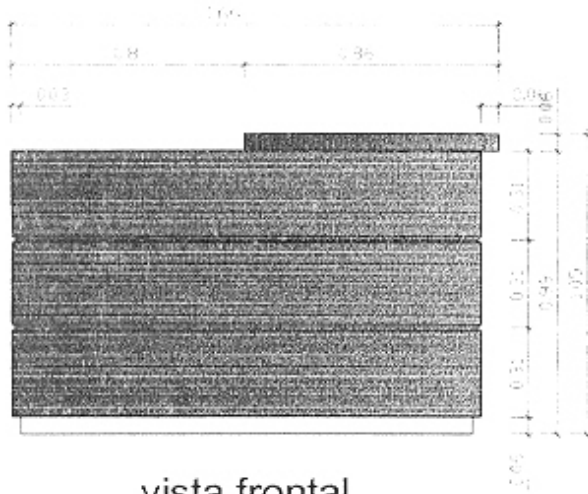

vista frontal

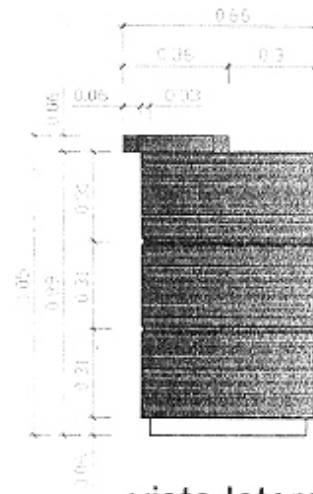

vista lateral

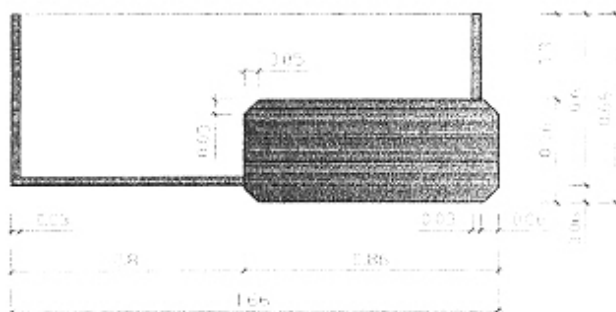

vista superior

	PROJETO RECEPÇÃO DO GABINETE II BALCÃO DE ARRENDIMENTO		Projeto: 01
	EDIFÍCIO ANEXÁRIO BALCÃO - 01 UNIDADE		
Arq. Técnico: José Marcelo Velho	Assentado: José Marcelo	Data: Agosto 2009	Escala: 1/20



Itens 12 e 13

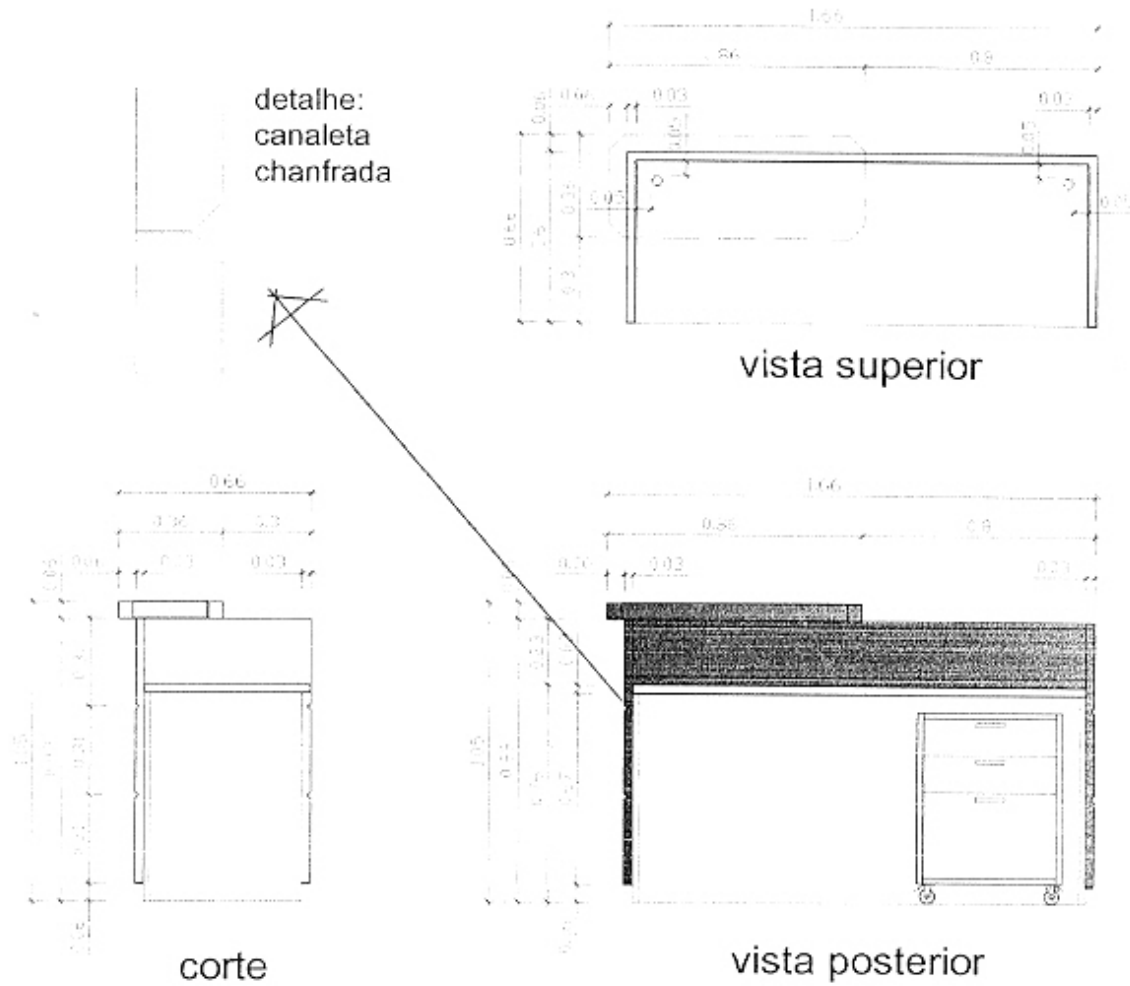

	OBJETIVO: RECONSTRUÇÃO DO GABINETE BALCÃO DE ATENDIMENTO		Quantidade: 02
	MATERIAL: MOBILIÁRIO BALCÃO - 01 UNIDADE		
Resp. Técnico: José Marcelo	Assessor: José Marcelo	Data: Agosto 2009	Escala: 1/20



Itens 12 e 13

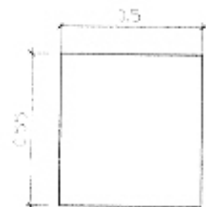

vista superior

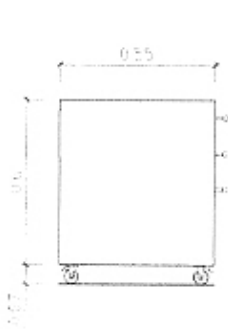

vista lateral

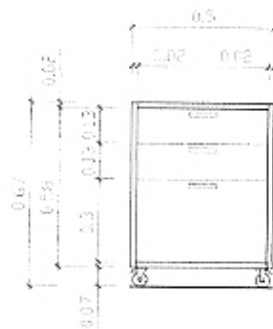

vista frontal

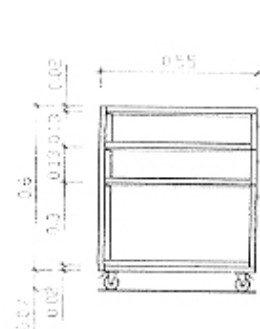

corte



Projeto: RECEPÇÃO DO GABINETE
BALCÃO DE ATENDIMENTO

Definição: MOBILIÁRIO
GAVETEIRO - 01 UNIDADE

Projeto

03

Resp. Técnico:

JOSÉ MARCELO VELLOSO

Desenho:

José Marcelo

Data:

Agosto 2009

Escala:

1/20



Item 11

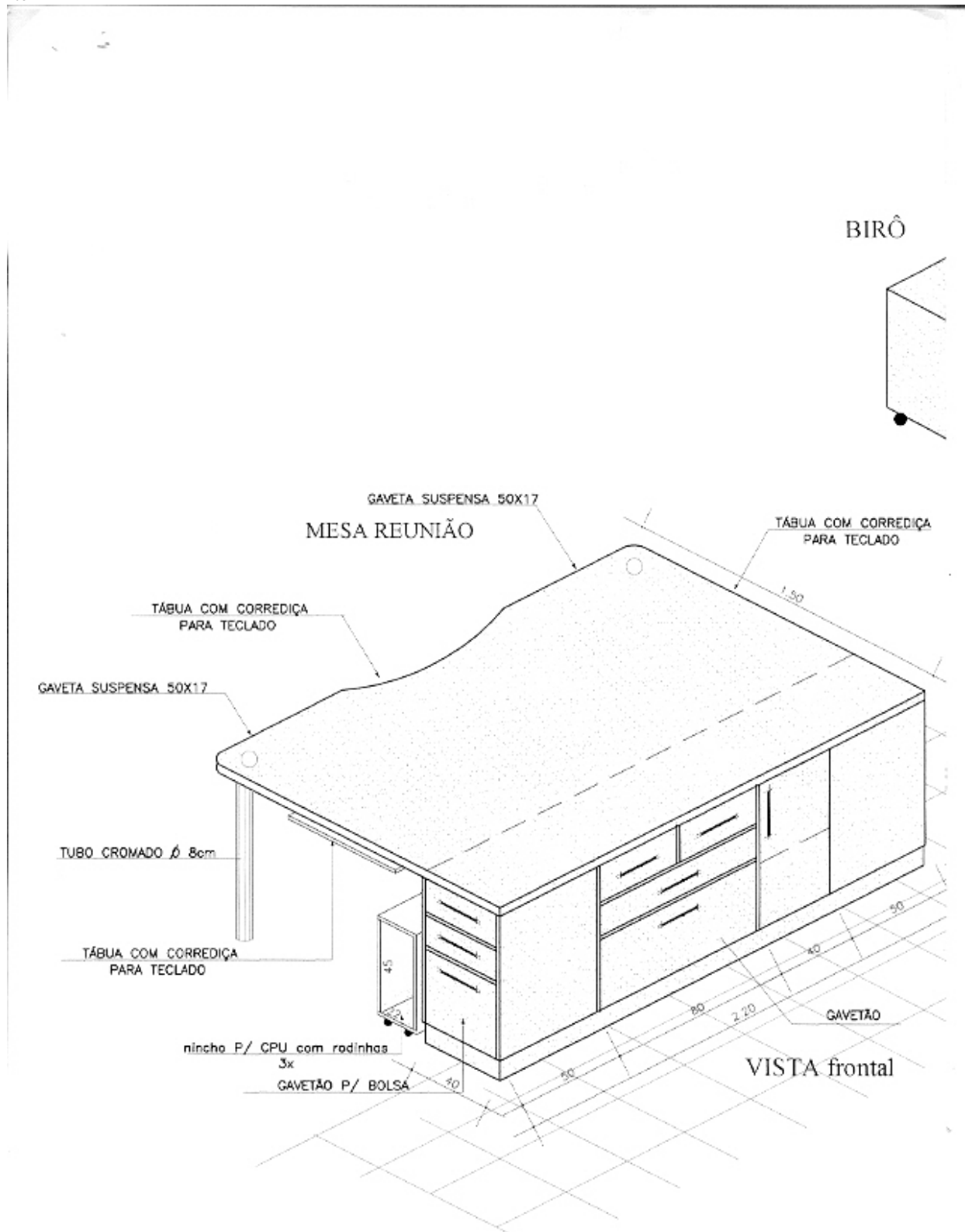



Item 11

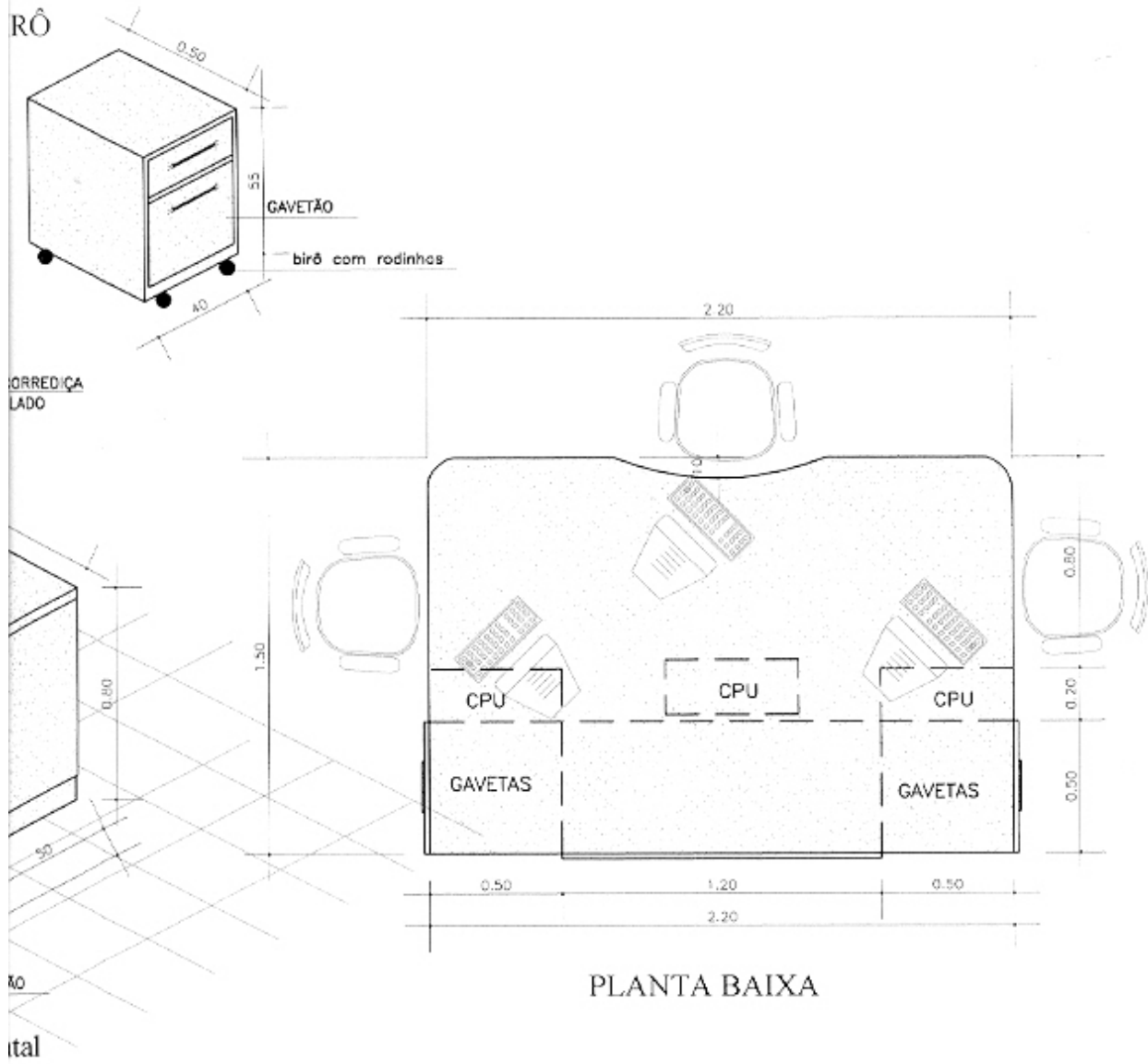



Item 5

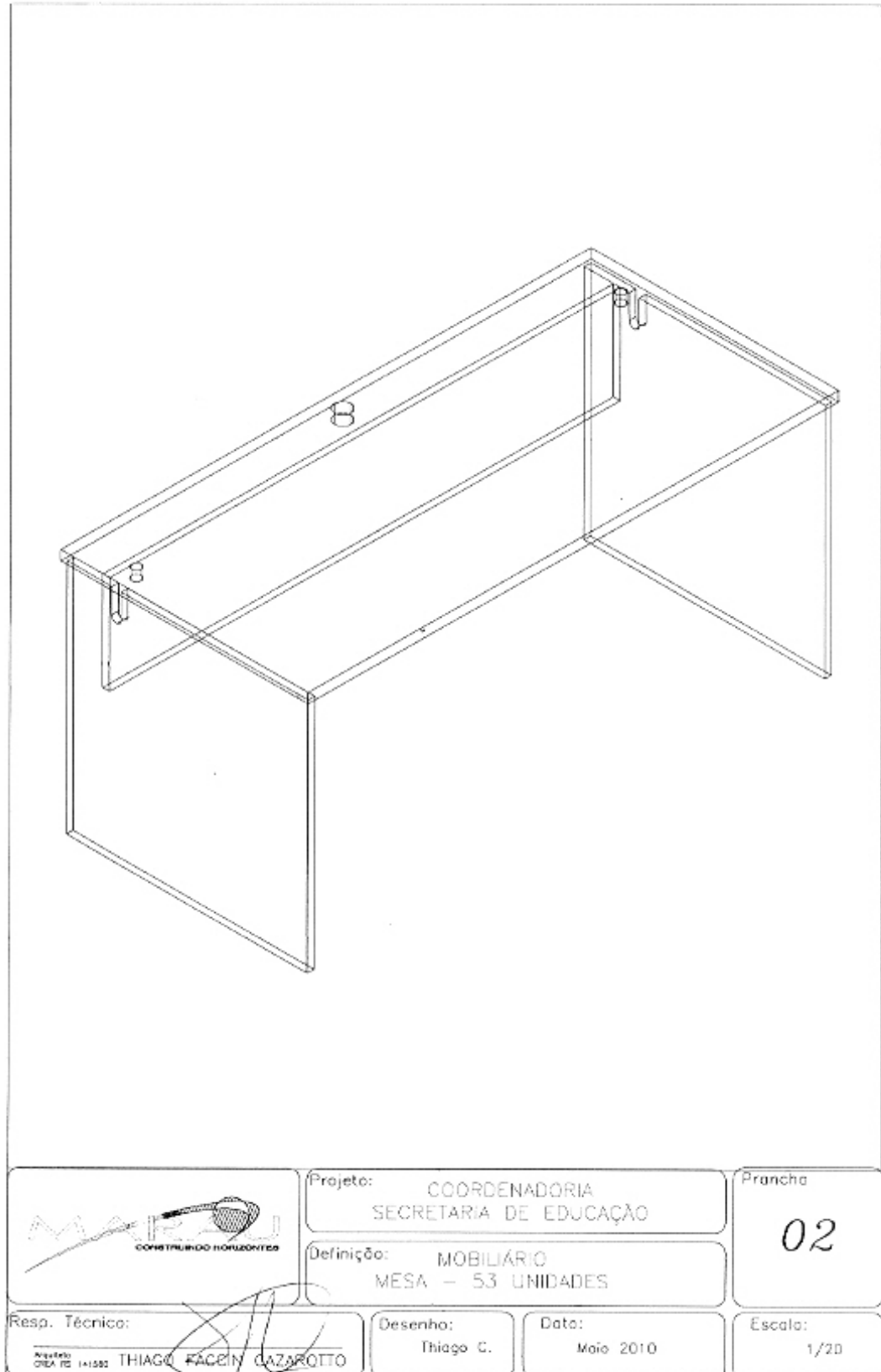



Item 5

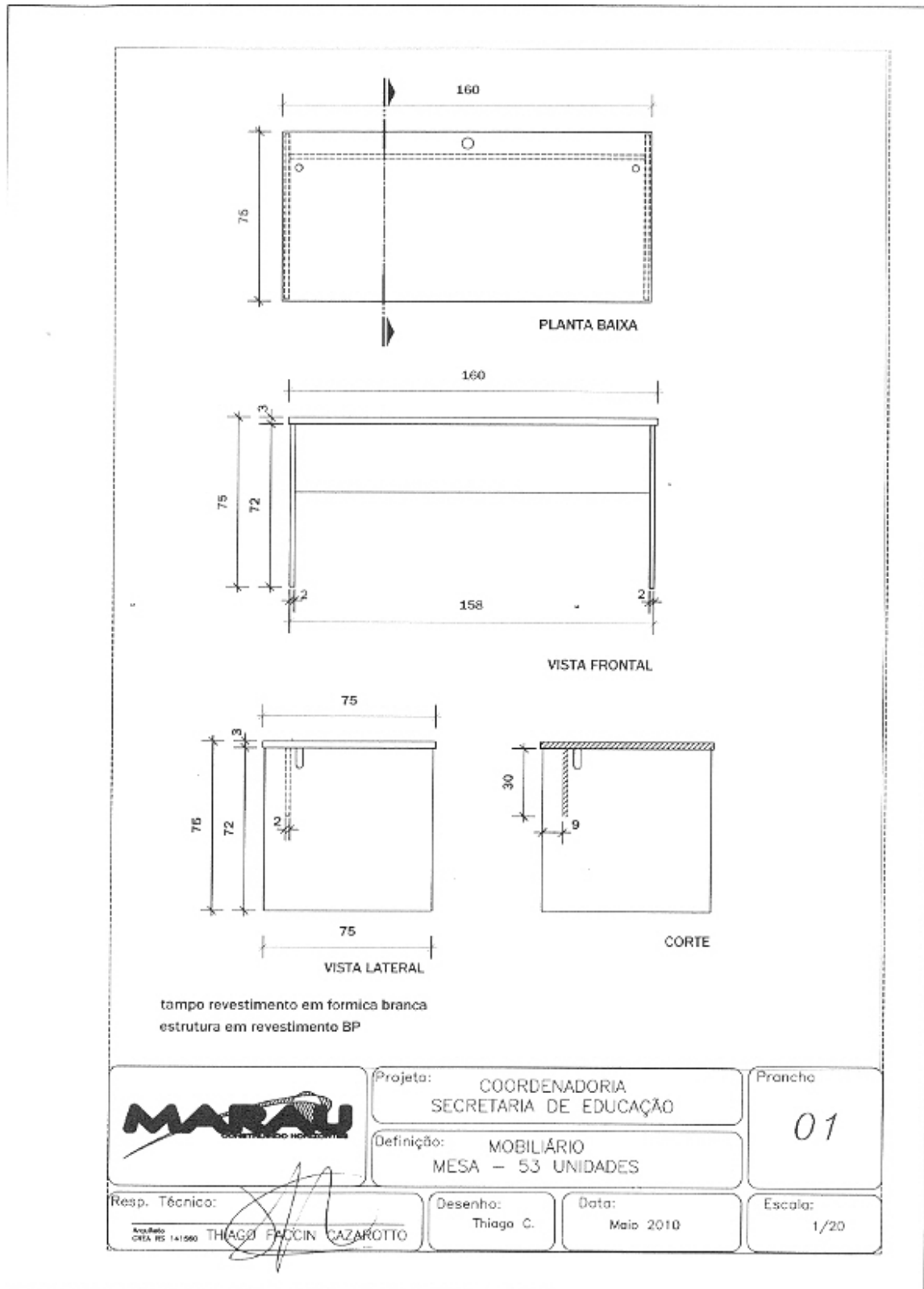



Item 6

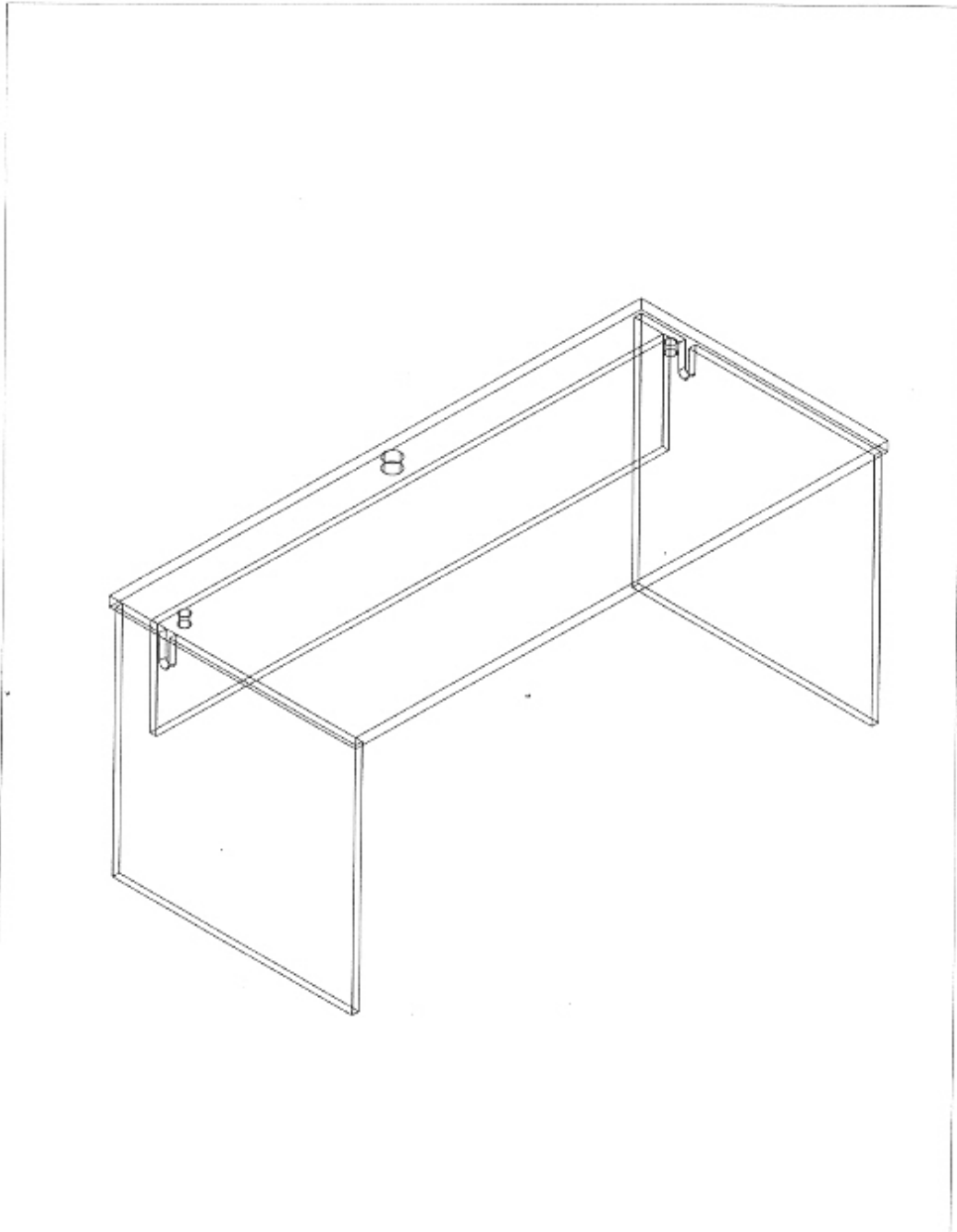

	Projeto: COORDENADORIA SECRETARIA DE EDUCAÇÃO	Prancha 02
	Definição: MOBILIÁRIO MESA - 1 UNIDADES	
Resp. Técnico: <small>Arquiteto CREA RS 141260</small> THIAGO FACIN CAZAROTTO	Desenho: Thiago C.	Data: Maio 2010
		Escala: 1/20



Item 6

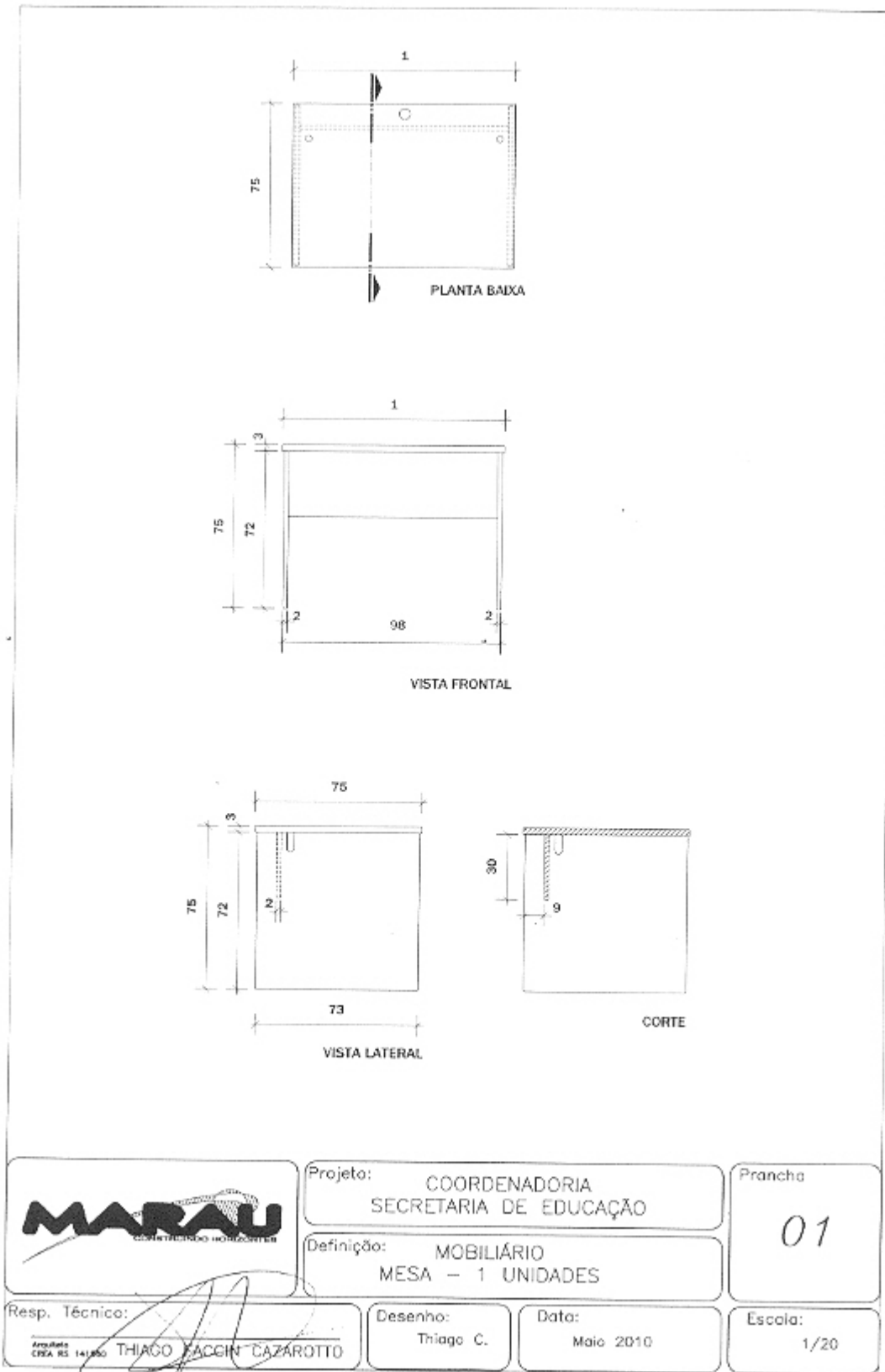



Item 4

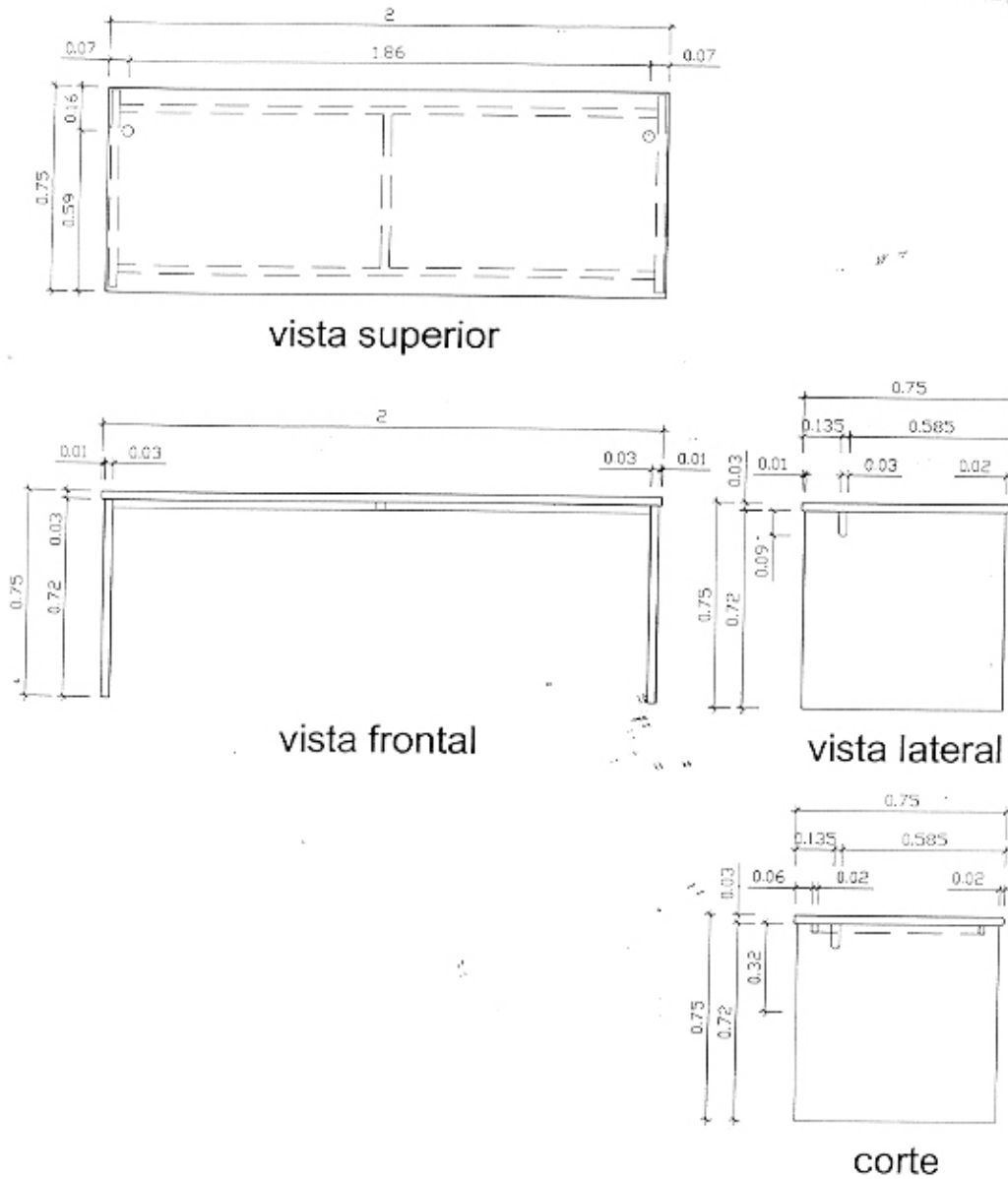

	Projeto: SALA DE INFORMÁTICA HIGINO COELHO PORTELLA	Prancha 01
	Definição: MOBILIÁRIO MESA - 02 UNIDADES	
Resp. Técnico: Arquiteto CREA RS 120810 JOSÉ MARCELO VELHO	Desenho: Vilmo	Data: Maio 2009
		Escala: 1/20



Item 4

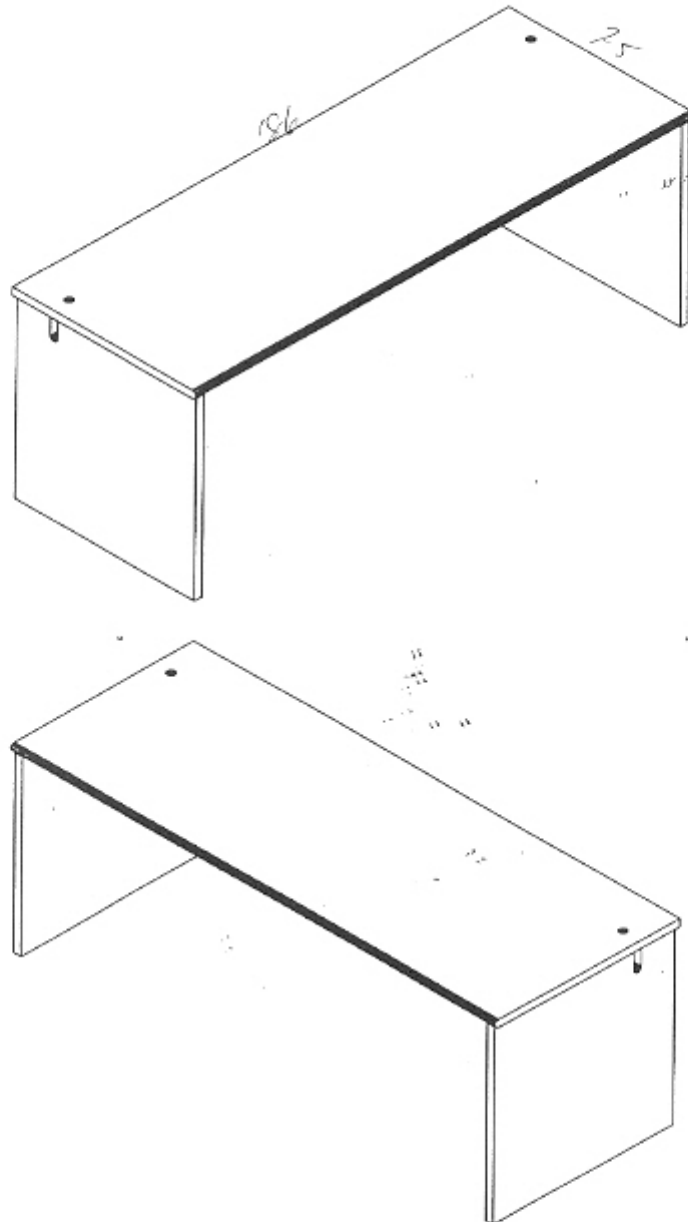

	Projeto: SALA DE INFORMÁTICA HIGINO COELHO PORTELLA	Prancho 03	
	Definição: MOBILIÁRIO MESA - 02 UNIDADES		
Resp. Técnico: <small>Arquiteto CREA RS 120810</small> JOSÉ MARCELO VELHO	Desenho: Vilmo	Data: Maio 2009	Escala: 1/20

Símbolos semelhantes



Item 7

COSTO -SALA COMPUTADORES

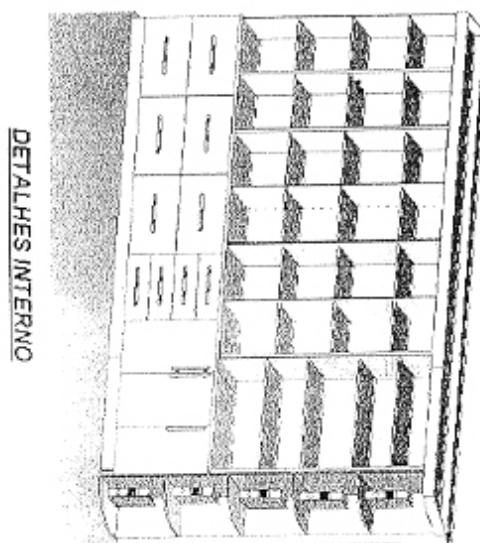
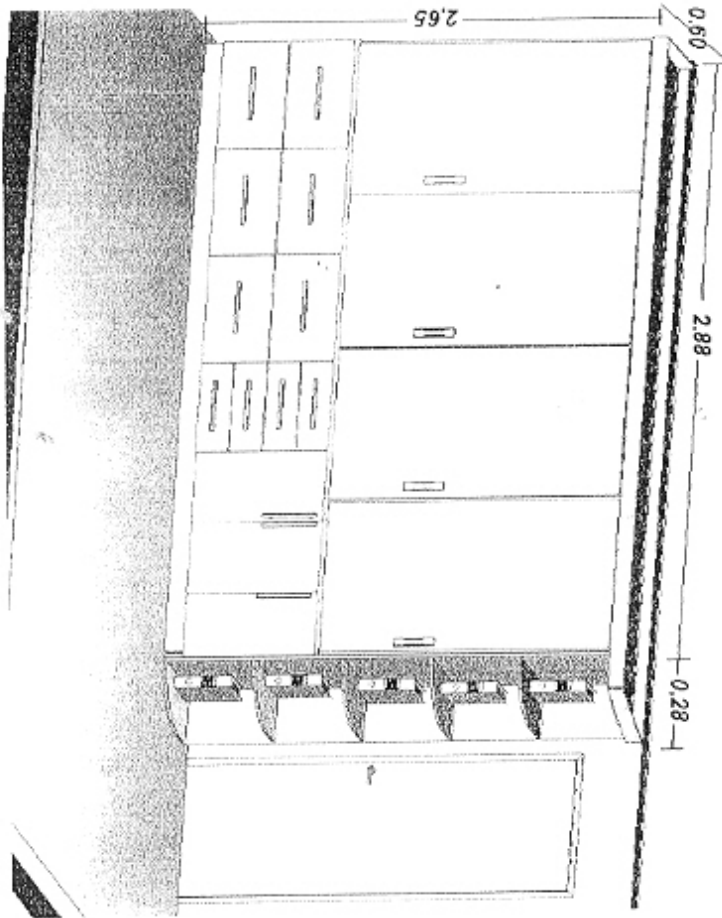



Itens 8, 9 e 10

